

## QUICK REFERENCE GUIDE

KURZANLEITUNG

# go-e Charger CORE

Stationäre Wallbox/Ladestation für Elektrofahrzeuge,  
entsprechend EN IEC 61851-1:2019  
gültig für Artikelnummer: CH-CORE-001



**(DE)** Kurzanleitung  
**(EN)** Quick reference guide  
**(FR)** Guide rapide  
**(ES)** Guía Rápida  
**(IT)** Guida rapida  
**(TR)** Hızlı Başlangıç Kilavuzu  
**(NL)** Snelstartgids  
**(EL)** Οδηγος Γρηγορης Αναφορας  
**(SE)** Snabbguide

**(PT)** Guia De Referência Rápida  
**(HU)** Rövid kezelési útmutató  
**(DK)** Kvikguide  
**(FI)** Pika-aloitusopas  
**(NB)** Hurtigveiledning  
**(RU)** Краткое руководство  
**(PL)** Skrócona instrukcja obsługi  
**(CZ)** Stručný návod  
**(BG)** Кратко

**V 1.1**

# Inhaltsverzeichnis

- |          |  |          |  |
|----------|--|----------|--|
| <b>1</b> | <b>Symbole &amp; Download</b><br>Seite/Page 4      | <b>5</b> | <b>Sicherheitsbestimmungen/Hinweise</b><br>Seite/Page 14 |
| <b>2</b> | <b>Produktübersicht</b><br>Seite/Page 6            | <b>6</b> | <b>CE-Konformitätserklärung</b><br>Seite/Page 34         |
| <b>3</b> | <b>Lieferumfang</b><br>Seite/Page 8                | <b>7</b> | <b>Support</b><br>Seite/Page 36                          |
| <b>4</b> | <b>Installation/Inbetriebnahme</b><br>Seite/Page 9 |          |  |



## Entdecke den go-e YouTube Channel

Hier findest du **HOW-TO Videos** und **Produktvideos**.  
Unsere Videos sind mit **Untertiteln** in verschiedenen  
Sprachen verfügbar!

## Discover the go-e YouTube Channel

Here you can find **HOW-TO videos** and **product videos**.  
Our videos are available with **subtitles** in different  
languages!

## EN Table of contents

1. Symbols/Download
2. Product Overview
3. Scope of Delivery
4. Installation/Commissioning
5. Safety & Compliance Notes
6. CE Declaration of Conformity
7. Support

## FR Table des matières

1. Symboles/Téléchargement
2. Aperçu du Produit
3. Contenu de la Livraison
4. Installation/Mise en service
5. Consignes de sécurité et de conformité
6. Déclaration de conformité CE
7. Support

## ES Índice

1. Iconos y descarga
2. Vista general del producto
3. Volumen de suministro
4. Instalación/Puesta en marcha
5. Indicaciones de seguridad y conformidad
6. Declaración de conformidad CE
7. Asistencia técnica

## IT Indice

1. Simboli e download
2. Panoramica del prodotto
3. Ambito di fornitura
4. Installazione/Messa in funzione
5. Note sulla sicurezza e sulla conformità
6. Dichiarazione di conformità CE
7. Supporto

## TR İçindekiler

1. Semboller ve İndirme
2. Ürüne genel bakış
3. Teslimat kapsamı
4. Kurulum/Çalıştırma
5. Güvenlik ve uygunluk bilgileri
6. CE uygunluk beyanı
7. Destek

## NL Inhoudsopgave

1. Symbolen/downloaden
2. Productoverzicht
3. Leveringsomvang
4. Installatie /Inbedrijfstelling
5. Veiligheids- en conformiteitsinformatie
6. CE-conformiteitsverklaring
7. Support

## EL Πίνακας περιεχομένων

1. Σύμβολα και λήψη
2. Επισκόπηση προϊόντος
3. Παράδοστα εξαρτήματα
4. Εγκατάσταση/Θέση σε λειτουργία
5. Υποδείξεις ασφάλειας και συμμόρφωσης
6. Δήλωση συμμόρφωσης CE
7. Υποστήριξη

## SE Innehållsförteckning

1. Symboler/nedladdning
2. Produktöversikt
3. Leveransen omfattar
4. Installation/Idrifttagning
5. Säkerhetsbestämmelser & regel efterlevnad
6. CE-försäkran om överensstämmelse
7. Support

## PT Conteúdos

1. Símbolos e Download
2. Descrição geral do produto
3. Conteúdo da embalagem
4. Instalação/Colocação em funcionamento
5. Instruções de segurança e conformidade
6. Declaração de conformidade CE
7. Suporte

## HU Tartalomjegyzék

1. Szimbólumok & letöltés
2. A termék áttekintése
3. A csomag tartalma
4. Telepítés/Üzembe helyezés
5. Biztonsági és megfeleléségi előírások
6. CE-megfeleléségi nyilatkozat
7. Támogatás

## DK Indholdsfortegnelse

1. Symboler/download
2. Produktoversigt
3. Leveringsomfang
4. Installation/lbrugtagning
5. Sikkerheds- og overensstemmelsesoplysninger
6. CE-overensstemmelseserklæring
7. Support

## FI Sisällysluettelo

1. Symbolit/lataus
2. Tuotekuvaus
3. Pakkauksen sisältö
4. Asennus/Käyttöönotto
5. Turvallisuuatta ja vaatimusten mukaisuutta koskevat tiedot
6. CE-vaatimustenmukaisuusvakuutus
7. Tuki

## NB Innholdsfortegnelse

1. Symboler og nedlasting
2. Produktoversikt
3. Leveringsomfang
4. Installasjon/Igangkjøring
5. Sikkerhets- og samsvarsinformasjon
6. CE-samsvarserklæring
7. Støtte

## RU Содержание

1. символы/скачивание
2. Описание изделия
3. Комплект поставки
4. Установка/Ввод в эксплуатацию
5. Замечки по безопасности и соблюдению норм
6. Декларация о соответствии нормам CE
7. Техническая поддержка

## PL Spis treści

1. Symboly i materiały do pobrania
2. Przegląd produktu
3. Zakres dostawy
4. Montaż/Uruchomienie
5. Informacje dotyczące bezpieczeństwa i zgodności
6. Deklaracja zgodności WE
7. Wsparcie

## CZ Obsah

1. Symboly a souboj ke stažení
2. Přehled produktu
3. Obsah balení
4. Instalace/Uvedení do provozu
5. Bezpečnostní pokyny a pokyny ke shodě
6. CE prohlášení o shodě
7. Podpora

## BG Съдържание

1. Символи и изтегляне
2. Описание на продукта
3. Обхват на доставката
4. Инсталиране/Пускане в експлоатация
5. Указания за безопасност и съответствие
6. Декларация за съответствие с изискванията на ЕС
7. Поддръжка

# 1. Wichtige Symbole



Warnung vor einer gefährlichen Situation mit schwerwiegenden Folgen, sofern die Sicherheitsbestimmungen nicht befolgt werden.



Die Tätigkeit darf ausschließlich von einer Elektrofachkraft ausgeführt werden.



Für weitere Informationen die vollständige Installations- und Bedienungsanleitung lesen.

## EN 1. Important symbols



Warning of a hazardous situation with serious consequences if the safety regulations are not followed.



The task may only be carried out by a qualified electrician.



For more information, read the full installation and operating guide.

## FR 1. Symboles importants



Avertissement d'une situation dangereuse pouvant avoir de graves conséquences si les consignes de sécurité ne sont pas respectées.



L'opération doit être effectuée exclusivement par un électricien qualifié.



Pour plus d'informations, consulter le manuel d'installation et d'utilisation complet.

## ES 1. Símbolos importantes



Advertencia de una situación peligrosa con consecuencias graves si no se respetan las normas de seguridad.



Solo un electricista cualificado puede realizar la tarea.



Para obtener más información, consulta el manual de instalación y el manual de instrucciones.d'utilisation complet.

## IT 1. Simboli importanti



Avviso di una situazione di pericolo con conseguenze gravi se non vengono rispettate le norme di sicurezza.



L'attività deve essere eseguita esclusivamente da un elettricista qualificato.



Per ulteriori informazioni, leggere il manuale completo di installazione e uso.

## TR 1. Önemli semboller



Güvenlik kurallarına uyulmadığı takdirde ciddi sonuçlar doğuran tehlikeli bir duruma karşı uyarı.



Bu işlem yalnızca kalifiye bir elektrikçi tarafından yapılmalıdır.



Daha fazla bilgi için kurulum ve kullanım kılavuzunun tamamı okunmalıdır.

## NL 1. Belangrijke symbolen



Waarschuwing voor een gevaarlijke situatie met ernstige gevolgen, tenzij de veiligheidsvoorschriften worden opgevolgd.



De werkzaamheden mogen uitsluitend door een electricien worden uitgevoerd.



Lees de volledige installatie- en gebruikershandleiding voor meer informatie.

## EL 1. Σημαντικά σύμβολα



Προειδοποίηση για μια επικίνδυνη κατάσταση, η οποία μπορεί να οδηγήσει σε σοβαρές συνέπειες, εάν δεν τηρηθούν οι κανονισμοί ασφαλείας.



Η εργασία επιτρέπεται να πραγματοποιηθεί μόνο από ειδικευμένο ηλεκτρολόγο.



Για περισσότερες πληροφορίες, ανατρέξτε στο πλήρες εγχειρίδιο εγκατάστασης και λειτουργίας.

# Vor der Installation und Inbetriebnahme zu beachten; Downloads



Beachte sämtliche Sicherheitsbestimmungen (ab Seite 14) und Hinweise dieser Anleitung! Lade die vollständige Bedienungsanleitung und das Datenblatt herunter: [www.go-e.com](http://www.go-e.com).



Lies alle Dokumente sorgfältig durch und bewahre diese zum späteren Nachschlagen auf.

## Note before installation/download



Observe all safety regulations (from page 14) and instructions in this quick reference guide! | Download the complete operating instructions and data sheet: [www.go-e.com](http://www.go-e.com) | Read all documents carefully and keep them for future reference.

## Avant l'installation/la mise en service



Respectez toutes les consignes de sécurité (à partir de la page 14) et les remarques de ce manuel! | Téléchargez le mode d'emploi complet et la fiche technique sur [www.go-e.com](http://www.go-e.com). | Lisez attentivement tous les documents et conservez-les pour consultation ultérieure.

## A tener en cuenta antes de la instalación y la puesta en marcha; Descargas



¡Ten en cuenta todas las normas de seguridad (a partir de la página 14) y las indicaciones de este manual! Descarga el manual de instrucciones completo y la ficha técnica en [www.go-e.com](http://www.go-e.com). Lee detenidamente todos los documentos y guárdalos para futuras consultas.

## Da osservare prima dell'installazione e della messa in funzione; download



Rispetta tutte le norme di sicurezza (da pagina 14) e le indicazioni contenute nelle presenti istruzioni! Scarica il libretto di istruzioni completo e la scheda tecnica all'indirizzo [www.go-e.com](http://www.go-e.com). Leggi attentamente tutti i documenti e conservali per consultazioni future.

## Kurulum ve işletme almadan önce dikkate alınması gerekenler; İndirmeler



Tüm güvenlik düzenlemelerine (sayfa 14'dan itibaren) ve bu kılavuzdaki bilgilere dikkat et! Tüm kullanım kılavuzunu ve veri sayfasını indir: [www.go-e.com](http://www.go-e.com). Tüm belgeleri dikkatle oku ve daha sonra başlamak üzere sakla.

## Voor installatie/inbedrijfstelling in acht nemen/downloaden





Neem alle veiligheidsbepalingen (vanaf pagina 14) en instructies in deze handleiding in acht! | Download de volledige gebruiksaanwijzing en het gegevensblad: [www.go-e.com](http://www.go-e.com). | Lees alle documenten zorgvuldig door en bewaar ze voor toekomstig gebruik.

## Πρέπει να τηρούνται πριν από την εγκατάσταση και τη θέση σε λειτουργία. Λήψεις





Λάβε υπόψη όλους τους κανονισμούς ασφαλείας (από τη σελίδα 14) και τις υποδείξεις που περιέχονται στο παρόν εγχειρίδιο! Κατέβασε το πλήρες εγχειρίδιο λειτουργίας και το δελτίο δεδομένων μέσω της ηλεκτρονικής διεύθυνσης [www.go-e.com](http://www.go-e.com). Διαβάσε προσεκτικά όλα τα έγγραφα και φύλαξέ τα για μελλοντική αναφορά.



## SE 1. Viktiga symboler

-  Varning för farliga situationer som kan få allvarliga följder om inte säkerhetsbestämmelserna följs.
-  Uppgiften får endast utföras av behörig elektriker.
-  Läs den fullständiga bruksanvisningen för mer information.



## PT 1. Símbolos importantes

-  Aviso de uma situação perigosa com consequências graves, salvo se forem seguidas as regras de segurança.
-  A atividade só pode ser realizada por um electricista qualificado.
-  Leia o manual completo de instalação e operação para obter mais informações.



## HU 1. Fontos szimbólumok

-  Súlyos következményekkel járó veszélyes helyzetre való figyelmeztetés, ha nem tartják be a biztonsági előírásokat.
-  A munkát kizárólag villamosági szakember végezheti el.
-  További információkkal a teljes telepítési és használati útmutató szolgál.



## DK 1. Vigtige symboler

-  Advarsel om en farlig situation med alvorlige følger, medmindre sikkerhedsbestemmelserne overholdes.
-  Arbejdet må kun udføres af en autoriseret el-installatør.
-  Læs hele brugervejledningen for yderligere oplysninger.



## FI 1. Tärkeitä symboleja

-  Varoitusta vaarallisesta tilanteesta ja vakavista seurauksista, jos turvallisuusmääräyksiä ei noudateta.
-  Ainoastaan sähköalan ammattilainen saa suorittaa työn.
-  Katso lisätietoja laajemmasta käyttöoppaasta.



## NB 1. Viktige symboler

-  Advarsel mot en farlig situasjon med alvorlige konsekvenser hvis ikke sikkerhetsreglene følges.
-  Arbeidet må kun utføres av elektriker.
-  Se fullstendig installasjons- og bruksanvisning for mer informasjon.



## RU 1. Важные символы

-  Предупреждение об опасной ситуации с серьезными последствиями, в случае невыполнения правил техники безопасности.
-  Работа должна выполняться исключительно квалифицированным электриком.
-  Для получения более подробной информации см. полное руководство по установке и эксплуатации.



## PL 1. Ważne symbole

-  Ostrzeżenie przed niebezpieczną sytuacją o poważnych konsekwencjach, jeśli przepisy bezpieczeństwa nie są przestrzegane.
-  Czynność może być wykonywana wyłącznie przez wykwalifikowanego elektryka.
-  Więcej informacji można znaleźć w pełnej instrukcji instalacji i obsługi.

## CZ 1. Důležité symboly

-  Varování před nebezpečnou situací se závažnými následky, pokud nebudou dodržovány bezpečnostní předpisy.
-  Činnost smí provádět výhradně kvalifikovaný elektrikář.
-  Pro další informace si přečtěte celý návod k instalaci a obsluze.

## BG 1. Важни символи

-  Предупреждение за опасна ситуация, която може да има сериозни последици, ако не се спазват правилата за безопасност.
-  Дейността трябва да се изпълнява само от електротехник.
-  За повече информация вижте пълното ръководство за инсталиране и експлоатация.

## Beakta/ladda ner före installation

-  Beakta alla säkerhetsbestämmelser (fr.o.m. sidan 14) och anvisningarna i denna bruksanvisning! | Ladda ner den fullständiga bruksanvisningen och databladet: [www.go-e.com](http://www.go-e.com). | Läs noga genom alla dokument och spara dem för framtida bruk.

## Observar antes da instalação e da colocação em funcionamento; downloads

-  Respeita todas as normas de segurança (a partir da página 14) e as indicações contidas neste manual! Transfere o manual do utilizador completo e a ficha técnica: [www.go-e.com](http://www.go-e.com). Lê todos os documentos com atenção e guarda-os para consulta futura.

## A telepítés/üzembe helyezés előtt vegye figyelembe/letöltés

-  Tartsa be az összes biztonsági előírást (a 14. oldaltól) és a jelen útmutató utasításait! | A teljes használati útmutató és az adatlap letölthető innen: [www.go-e.com](http://www.go-e.com). | Minden dokumentumot figyelmesen olvasson el, és őrizze meg őket későbbi használatra.

## Bemærk/download før installation

-  Overhold alle sikkerhedsbestemmelser (fra side 14) og anvisninger i denne vejledning! | Download hele brugervejledningen og databladet herunder: [www.go-e.com](http://www.go-e.com). | Læs alle dokumenter omhyggeligt igennem, og gem dem til senere brug.

## Ennen asennusta/käyttöönottoa

-  Noudata kaikkia turvallisuusmääräyksiä (sivulta 14 alkaen) ja tämään käyttöohjeen sisältämiä ohjeita! | Lataa koko käyttöohje ja tietolehti osoitteesta [www.go-e.com](http://www.go-e.com). | Lue kaikki asiakirjat huolellisesti ja säilytä ne myöhempää tarvetta varten.

## Vær oppmerksom på følgende før installasjon og igangkjøring: nedlastinger

-  Følg alle sikkerhetsregler (fra side 14) og instruksjoner i denne bruksanvisningen! Last ned den fullstendige bruksanvisningen og databladet: [www.go-e.com](http://www.go-e.com). Les alle dokumentene nøye, og ta vare på dem for fremtidig bruk.

## Перед установкой/вводом в эксплуатацию/скачиванием

-  Соблюдайте все правила безопасности (начиная со стр. 14) и указания, содержащиеся в данном руководстве! | Скачай полное руководство по эксплуатации и технический паспорт: [www.go-e.com](http://www.go-e.com). | Внимательно прочитайте все документы и сохраните их для дальнейшего использования.

## Przestrzegać przed instalacją i uruchomieniem; pliki do pobrania

-  Przestrzegać wszystkich przepisów bezpieczeństwa (od strony 14) i wskazań w zawartych w niniejszej instrukcji! Można pobrać pełną instrukcję obsługi i arkusz danych: [www.go-e.com](http://www.go-e.com). Przeczytać dokładnie wszystkie dokumenty i zachować je do wykorzystania w przyszłości.

## Co je třeba dodržet před instalací a uvedením do provozu; stahování

-  Dodržujte veškeré bezpečnostní předpisy (od strany 14) a pokyny v tomto návodu! Stáhněte si celý návod k obsluze a technický list: [www.go-e.com](http://www.go-e.com). Přečtěte si pozorně všechny dokumenty a uschovejte je pro pozdější použití.

## Да се има предвид преди инсталиране и пускане в експлоатация; изтегляния

-  Спазвайте всички правила за безопасност (от страница 14) и указанията в настоящото ръководство! Изтеглете цялото ръководство за експлоатация и спецификацията отук: [www.go-e.com](http://www.go-e.com). Прочетете внимателно всички документи и ги запазете за справка в бъдеще.

## 2. Produktübersicht



**a** RFID-Chip

**b** Resetkarte

**a**



**b**



**c** Ladestation

mit fest angeschlossenem Ladekabel und Typ 2 Stecker (6 m)

**d** RFID-Lesegerät

**e** LED-Ring

**f** Anzeige der geladenen kWh

### EN 2. Product overview

- a** RFID chip
- b** Reset card
- c** Charging station with permanently attached charging cable and type 2 plug (6 m)
- d** RFID reader
- e** LED ring
- f** Display of the charged kWh

## FR 2. Aperçu du produit

- a Puce RFID
- b Carte de réinitialisation
- c Borne de recharge avec câble de charge fixe et fiche de type 2 (6 m)
- d Lecteur RFID
- e Anneau à LED
- f Affi chage des kWh chargés

## ES 2. Visión general del producto

- a Chip RFID
- b Restablecer tarjeta
- c Estación de carga con cable de carga fi jo y enchufe tipo 2 (6 m)
- d Lector RFID
- e Anillo LED
- f Indicación de los kWh cargados

## IT 2. Panoramica del prodotto

- a Chip RFID
- b Reset card
- c Stazione di ricarica con cavo di ricarica integrato e connettore di tipo 2 (6 m)
- d Lettore RFID
- e Anello LED
- f Visualizzazione dei kWh caricati

## TR 2. Ürüne genel bakış

- a RFID çipi
- b Sıfırlama kartı
- c Sarj istasyonu ile kalıcı olarak bağlı şarj kablosu ve tip 2 fi ş (6 m)
- d RFID okuyucu
- e LED halka
- f Görüntülenmesi şarj edilen kWh

## NL 2. Productoverzicht

- a RFID-chip
- b Resetkaart
- c Laadstation met permanent aangesloten laadkabel en stekker type 2 (6 m)
- d RFID-lezer
- e Led-ring
- f Weergave van de geladen kWh

## EL 2. Επισκόπηση προϊόντος

- α τσιπ RFID
- β κάρτα επαναφοράς
- γ σταθμός φόρτισης με σταθερά συνδεδεμένο καλώδιο φόρτισης και βύσμα τύπου 2 (6 m)
- δ αναγνώστης RFID
- ε δακτύλιος LED
- στ Προβολή των φορτισμένων kWh

## SE 2. Produktöversikt

- a RFID-chip
- b Återställningskort
- c Laddstation med permanent ansluten laddkabel och typ 2-kontakt (6 m)
- d RFID-läsare
- e LED-ring
- f Visning av den laddade kWh

## PT 2. Visão geral do produto

- a Chip RFID
- b Cartão de reposição
- c Estação de carregamento com cabo de carregamento fi xo e fi cha do tipo (6 m)
- d Leitor RFID
- e Anel LED
- f Indicação dos kWh carregados

## HU 2. A termék áttekintése

- a RFID-csip
- b Visszaállító-kártya
- c Töltőállomás fi xen rögzített töltőkábelrel és Type 2 csatlakozóval (6 m)
- d RFID-olvasó
- e LED-gyűrű
- f A felöltött kWh kijelzése

## DK 2. Produktoversigt

- a RFID-chip
- b Resetkort
- c Ladeboks med fast tilsluttet ladekabel og type 2-stik (6 m)
- d RFID-læser
- e LED-ring
- f Visning af opladet kWh

## FI 2. Tuotekuvaus

- a RFID-siru
- b Nollauskortti
- c Latausasema, jossa on kiinteä latauskaapeli ja tyyppi 2 pistoke (6 m)
- d RFID-lukija
- e LED-valorengas
- f Ladattujen kWh:n näyttö

## NB 2. Oversikt over produktet

- a RFID-brikke
- b Reset card
- c Ladestasjon med fast tilkoblet ladekabel og type 2-plugg (6 m)
- d RFID-leser
- e LED-ring
- f Visning av ladde kWh

## RU 2. Описание изделия

- a Чип RFID
- b Карта сброса
- c зарядная станция с постоянно подключенным зарядным кабелем и вилкой типа 2 (6 м)
- d Сканер RFID
- e Светодиодное кольцо
- f Отображение заряженных кВт/ч

## PL 2. Przegląd produktu

- a Chip RFID
- b Karta resetowania
- c Stacja ładowania z odłączonym na stałe kablem ładowania i wtyczką typu 2 (6 m)
- d Czytnik RFID
- e Pierscień LED
- f Wyświetlanie naładowanych kWh

## CZ 2. Informace o produktu

- a RFID čip
- b Resetovací karta
- c Nabíjecí stanice s pevně připojeným nabíjecím kabelem a zástrčkou typu 2 (6 m)
- d Čtečka RFID
- e Kroužek LED
- f Zobrazení nabitých kWh

## BG 2. Описание на продукта

- a RFID чип
- b Карта за
- c зарядна станция с постоянно свързан кабел за зареждане и щекертип 2 (6 m)
- d RFID четец
- e Светодиоден
- f Индикация на заредените kWh

# 3. Lieferumfang

## Scope of Delivery

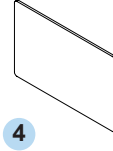
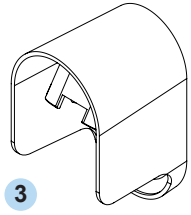
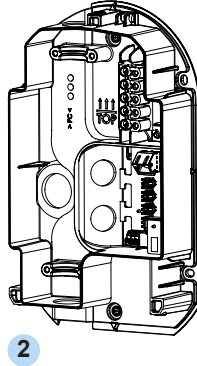
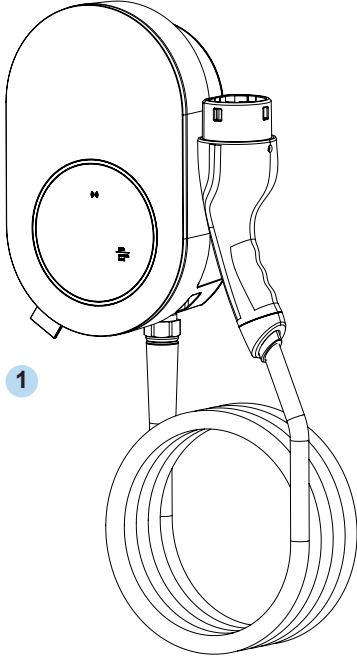

# 4. Installation / Inbetriebnahme

## Installation / Commissioning

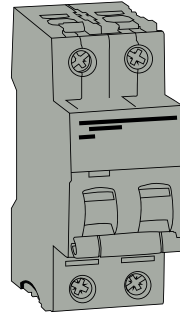

RCD/FI

1 2

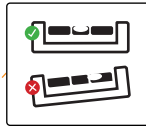

2

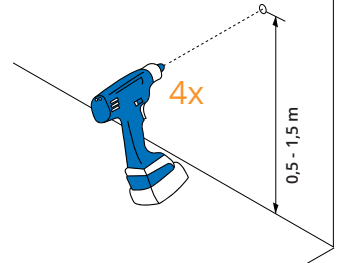



**3** Optionen für Datenkommunikation  
Data communication options

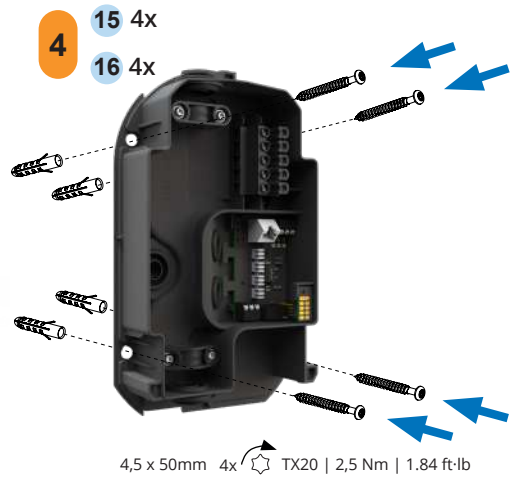
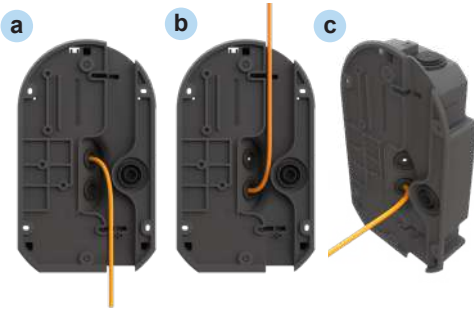

**5** **8** 0-2x **10** 0-2x  
✓ RJ45

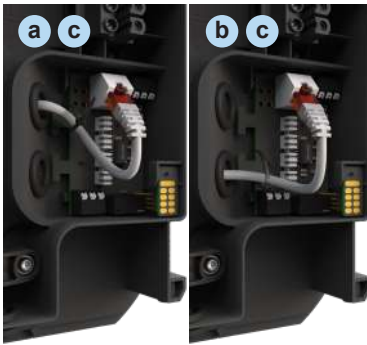

✗ RJ45

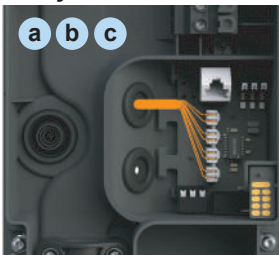

**6a** **VARIANTE / VARIANT A:**  
**Netzanschluss von hinten**  
Grid connection behind

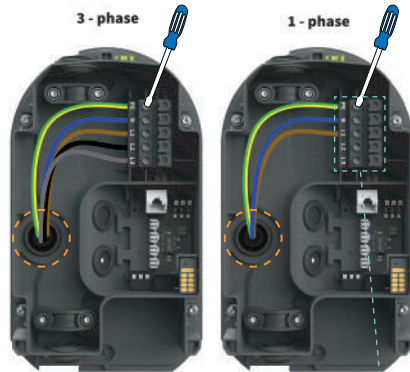

	190 mm
	175 mm
	170 mm
	160 mm
	150 mm

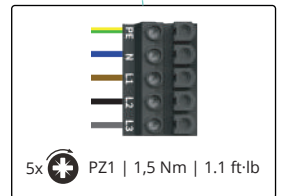



6b

### VARIANTE / VARIANT B: Netzanschluss von unten

Grid connection below

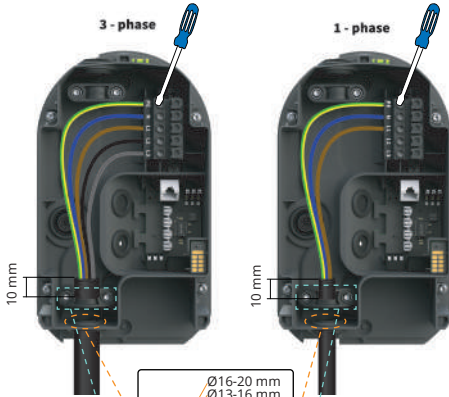

13 2x

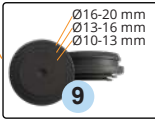

6 Ø10-15 mm



7 Ø15-20 mm



2,0 x 15mm 2x TX20 | 2,7 Nm | 1.99 ft·lb

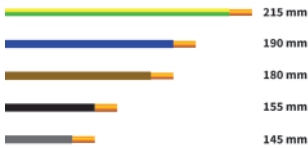

6c

### VARIANTE / VARIANT C: Netzanschluss von oben

Grid connection top

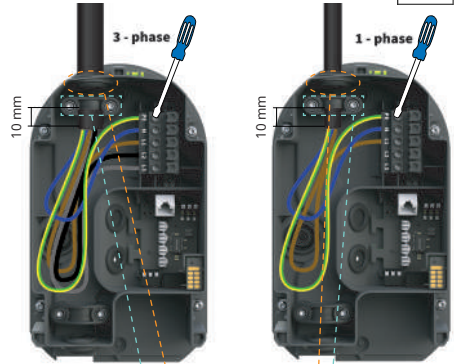

13 2x



6 Ø10-15 mm



7 Ø15-20 mm

2,0 x 15mm 2x TX20 | 2,7 Nm | 1.99 ft·lb

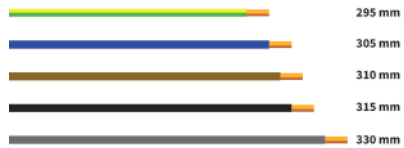

6c optional

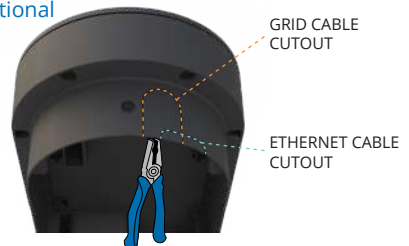

GRID CABLE CUTOUT

ETHERNET CABLE CUTOUT

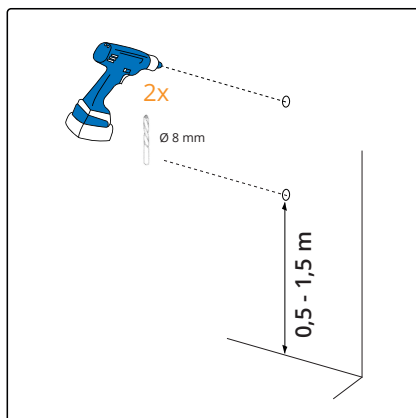
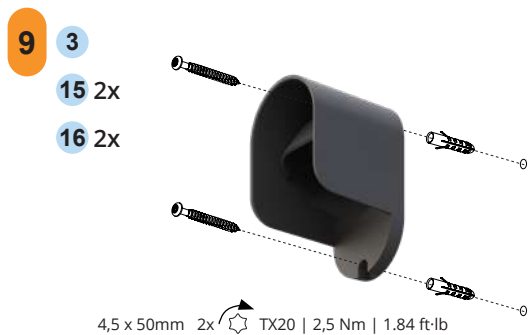

# 10 go-e Portal

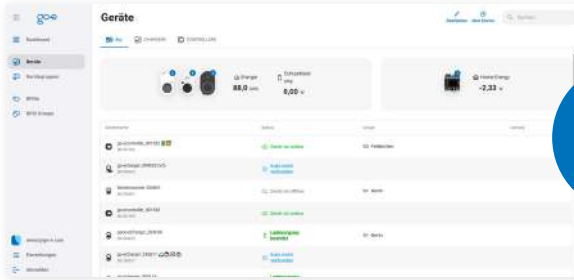

portal.go-e.com

## go-e App

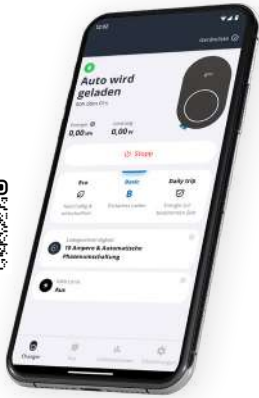

# 5. Sicherheits- und Konformitätshinweise

DE



Lade die vollständige Bedienungsanleitung und das Datenblatt herunter: [www.go-e.com](http://www.go-e.com)

**Vor der Installation und Inbetriebnahme beachten:** Beachte sämtliche Sicherheitsbestimmungen und Hinweise dieser Anleitung! | Lese die Anleitung und das Datenblatt sorgfältig durch und bewahre diese zum späteren Nachschlagen auf. Die Dokumente sollen dir helfen: 1. Das Produkt sicher und ordnungsgemäß zu verwenden. 2. Die Lebensdauer und Zuverlässigkeit zu erhöhen. 3. Schäden am Gerät oder Sachwerten zu vermeiden. 4. Eine Gefährdung für Leib und Leben zu verhindern.

**Allgemeine Sicherheitsbestimmungen:** Der go-e Charger CORE darf ausschließlich für das Laden von batterieelektrischen Fahrzeugen (BEV) und Plug-in-Hybriden (PHEV) mit den dafür vorgesehenen Adaptern und Kabeln verwendet werden. | Eine Missachtung der Sicherheitsbestimmungen kann schwerwiegende Folgen haben. Die go-e GmbH lehnt jegliche Haftung für Schadensfälle ab, welche unter Missachtung von Bedienungsanleitung, Sicherheitsbestimmungen oder Warnhinweisen am Gerät entstehen. | Bei ungewöhnlicher Wärmeentwicklung den go-e Charger CORE oder das Ladekabel nicht berühren und den Ladevorgang möglichst unverzüglich abbrechen. Bei Verfarbungen oder Verformungen des Kunststoffes an den Kundensupport wenden. | Den go-e Charger niemals während des Ladevorgangs abdecken. Ein Hitzezustand kann zum Brand führen. | Träger von elektronischen Implantaten sollten aufgrund elektromagnetischer Felder mindestens 60 cm Abstand zum go-e Charger halten. | Der go-e Charger CORE verfügt über die Kommunikationsschnittstellen WLAN 802.11b/g/n 2,4GHz, LTE-FDD\*, GPRS\*, EDGE\* und RFID. Das WLAN wird auf einer Frequenz von 2,4GHz, Kanäle 1-13 mit dem Frequenzband 2412-2472MHz, betrieben. Die maximale Sendeleistung des WLAN beträgt 20dBm. LTE wird auf den Frequenzbändern 1, 3, 7, 8 und 20 mit einer maximalen Sendeleistung von 23dBm betrieben. GPRS und EDGE werden auf 900 und 1800MHz mit einer maximalen Sendeleistung von 35dBm betrieben. RFID wird auf einer Frequenz von 13,56MHz mit einer maximalen Strahlungsleistung von 60dBµA/m auf 10 m betrieben.

**Länderhinweise:** Nationale und lokale Installationsvorschriften müssen beachtet werden. | Länderabhängig sind Vorgaben der Behörden und Stromnetzbetreiber zu beachten, wie z. B. eine Melde- oder Genehmigungspflicht von Ladeeinrichtungen oder die Limitierung von einphasigen Läden. Informiere dich bei deinem Netzbetreiber/Stromanbieter, ob der go-e Charger bei ihm anmelde- oder genehmigungspflichtig ist (z. B. in Deutschland) und ob andere Begrenzungen einzuhalten sind. | **Frankreich, Portugal, Dänemark, Italien, Spanien, Singapur, Schweden:** Der Installateur ist verpflichtet, den Benutzer einzuweisen und darauf hinzuweisen, dass nicht eingewiesene Personen der Gruppen BA1 (gewöhnliche Person - weder erfahren noch unterwiesen), BA2 (Kinder) und BA3 (Behinderte) keinen Zugang zu dem Produkt haben sollten. Außerdem sollte das Produkt an einem geeigneten Ort zwischen 1,00 und 1,45 m über dem Boden montiert werden. | **Niederlande und Italien:** Eine mechanische Schalteinrichtung muss direkt vor dem Ladegerät installiert werden, um eine Trennung im Falle eines Fehlers im Ladegerät zu gewährleisten. Der go-e Charger CORE erfüllt die Anforderungen an ein Gerät der Überspannungskategorie 3 (OVC 3). Dies wird durch einen außerhalb des Ladegeräts installierten Arbeitsstromauslöser zwischen dem Ladegerät und der Stromversorgung aus dem Netz erreicht. Die Installation muss vom Installateur vorgenommen werden und kann gleichzeitig mit der Installation des Ladegeräts erfolgen.

**Typenschild:** Beachte die Angaben auf dem Typenschild des go-e Charger CORE (siehe Abbildung in der zum Download bereitgestellten vollständigen Installations- und Bedienungsanleitung).

**Elektrische Schutzmaßnahmen: Hochspannung - Lebensgefahr! Benutze den go-e Charger CORE niemals, wenn das Gehäuse, der Ladestecker oder ein Kabel beschädigt oder offen ist. | Ein Stromschlag kann tödlich sein. Greife nicht mit der Hand oder mit technischen Hilfsmitteln in das Ladegerät oder den Ladestecker. |** Alle Informationen zur elektrischen Installation sind ausschließlich für eine Elektrofachkraft bestimmt, deren Ausbildung es erlaubt, alle elektrotechnischen Arbeiten nach den geltenden nationalen Vorschriften durchzuführen. | Vor elektrischen Anschlussarbeiten den Stromkreislauf spannungsfrei schalten. | Die Montage muss entsprechend lokaler, regionaler und nationaler Bestimmungen erfolgen. | Der go-e Charger CORE muss permanent an ein Wechselspannungsnetz angeschlossen werden. Vergewissere dich, dass das Stromkabel, das zum Ladegerät führt, richtig verlegt und unbeschädigt ist. | Der go-e Charger CORE ist als Mode-3-Ladestation eingestuft. Eine Umstellung auf andere Lademodi ist nicht zulässig. | Der CORE ist in puncto Schutz gegen elektrischen Schlag als Gerät der Klasse III eingestuft.

**Fehlerstrom-Schutzeinrichtungen:** Die Installation des Produkts ist von einer Elektrofachkraft auszuführen. | Ein Leitungsschutzschalter ist kein Bestandteil des CORE und muss durch die Elektrofachkraft vorgeschaltet werden. | Der CORE verfügt über ein eingebautes Fehlerstrom-Schutzmodul mit Fehlerstrom-Erkennung (IdN = 20mA AC und 6 mA DC), ein separater Fehlerstrom-Schutzschalter muss der Installation vorgeschaltet werden, zumindest Typ A (IdN = 20mA AC). Die IEC 60364-7-722 bzw. die entsprechende nationale Installationsvorschrift kann zusätzliche Anforderungen an die Installation enthalten. | Alle elektrischen Geräte, die in Verbindung mit dem go-e Charger CORE installiert werden (z. B. Kabel, Schutzschalter und Schutzvorrichtungen), müssen vom Installateur korrekt spezifiziert und auf ihre Funktionstüchtigkeit hin überprüft werden.

**Umweltbedingungen:** Die zulässigen Umgebungsbedingungen aus dem Datenblatt beachten. | Der go-e Charger CORE kann an der Wand oder an kompatiblen Säulen befestigt werden. Die Montagefläche muss die gesamte Rückseite des Ladegeräts abdecken. Das Ladegerät darf nicht auf dem Boden oder in der Erde montiert werden. Die Ladestation ist für den Innen- und Außeneinsatz geeignet: Ein Standort ohne direkte Sonneneinstrahlung ist empfehlenswert. Der CORE ist für das Laden von gasenden Fahrzeugantriebsbatterien nur in gut belüfteten Räumen geeignet. Das Gerät darf bei erhöhter Gefahr durch Ammoniakgase nicht im Innenbereich betrieben werden. | Der CORE sollte nicht in unmittelbarer Nähe von brennbaren oder explosiven Stoffen, fließendem Wasser oder wärmeabstrahlenden Geräten betrieben werden.

**Erdungsprüfung:** Der CORE verfügt über die Sicherheitsfunktion „Erdungsprüfung“, welche in TT-/TN-Stromnetzen (in den meisten europäischen Ländern üblich) bei mangelnder Erdung des Stromanschlusses den Ladevorgang unterbindet. Diese Funktion ist standardmäßig aktiviert. Sie darf über die go-e App nur deaktiviert werden, wenn du dir sicher bist, dass das Stromnetz über keine Erdung verfügt (IT-Netz, z. B. in vielen Regionen Norwegens), damit auch hier geladen werden kann. Der CORE visualisiert eine deaktivierte „Erdungsprüfung“ durch 4 rot leuchtende LEDs (3, 6, 9, 12 Uhr).

**Ladestecker:** Das Ladekabel und der Ladestecker sind fest mit dem go-e Charger CORE verbunden. | Die Ladestation darf nicht verwendet werden, wenn das Stromversorgungs-kabel oder das Ladekabel beschädigt oder offen ist. | Montiere den mitgelieferten Steckerhalter, um den Typ 2 Stecker zu sichern. | Verwende niemals den Ladestecker in nassem oder schmutzigem Zustand. Die Kontakte des Steckers müssen vor der Verwendung sauber und trocken sein. | Ergreife zum Entfernen aus dem Fahrzeug den Ladestecker. Ziehe niemals an dem Kabel. | Die Verwendung von Adaptern, Umrüstadaptern und Kabelverlängerungen ist nicht zulässig.

**Wartung und Reparatur:** Jegliche Änderung oder Reparatur an Hard- oder Software eines CORE darf ausschließlich durch Fachpersonal der go-e GmbH erfolgen. | Die Demontage eines vermeintlich defekten, fix installierten go-e Produktes darf aus Sicherheitsgründen ausschließlich von einer dazu befähigten Elektrofachkraft durchgeführt werden. | Vor Demontage eines vermeintlich defekten Produktes ist in jedem Fall Kontakt mit dem technischen Kundensupport von go-e aufzunehmen und dessen Entscheidung über das weitere Vorgehen zur Abwicklung des Servicefalls abzuwarten. | Auf der Rückseite der Ladeeinheit befindet sich ein Etikett zum Schutz vor Manipulationen. Das Entfernen und Beschädigen von am go-e Charger CORE angebrachten Warnhinweisen oder das Öffnen der Ladeeinheit hat den Verlust jeglicher Haftung der go-e GmbH zur Folge. | Eine Modifizierung oder das Öffnen der CORE-Ladeeinheit führt zum Erlöschen der Produktgarantie und -gewährleistung. | Der go-e Charger CORE ist wartungsfrei. | Die Reinigung des Gerätes ist mit einem angefeuchteten Tuch möglich. Keine Reinigungs- und Lösungsmittel verwenden. Nicht mit Hochdruckreiniger oder unter fließendem Wasser reinigen.

**Entsorgung:** Gemäß Richtlinie 2012/19/EU (WEEE-Richtlinie) dürfen Elektrogeräte nach dem Ende des Gebrauchs nicht im Hausmüll entsorgt werden. Bringe das Gerät entsprechend der nationalen gesetzlichen Bestimmungen zu einer speziell für Elektroaltgeräte eingerichteten Sammelstelle. | Entsorge auch die Produktverpackung ordnungsgemäß, damit diese wiederverwertet werden kann.

**Rechtliche Hinweise, Herstellergarantie:** Das Urheberrecht an dieser Bedienungsanleitung liegt bei der go-e GmbH. | Sämtliche Texte und Abbildungen entsprechen dem technischen Stand bei Erstellung der Anleitung. Die go-e GmbH behält sich unangekündigte Änderungen vor. Der Inhalt der Bedienungsanleitung begründet keinerlei Ansprüche gegenüber dem Hersteller. Bilder dienen zur Illustration und können vom tatsächlichen Produkt abweichen. | Sämtliche Bestimmungen zur Garantie und Gewährleistung findest du unter [www.go-e.com](http://www.go-e.com).



## EN Safety & Compliance Notes



Download the complete operating instructions and data sheet: [www.go-e.com](http://www.go-e.com)

**Note before Installation and Commissioning:** Observe all safety regulations and instructions in this manual! | Read the manual and data sheet carefully and keep them for future reference. The documents are intended to help you: 1. To use the product safely and properly. 2. Increase the durability and reliability. 3. To avoid damage to the device or property. 4. To prevent a threat to life and limb.



**General safety regulations:** The go-e Charger CORE may only be used for charging battery electric vehicles (BEV) and plug-in hybrids (PHEV) with the adapters and cables intended for this purpose. | Disregarding the safety regulations can have serious consequences. go-e GmbH declines any liability for damage caused by disregarding the operating instructions, safety regulations or warnings on the unit. | In case of unusual heat development, do not touch the go-e Charger CORE or the charging cable and stop the charging process as soon as possible. If the plastic is discoloured or deformed, contact customer support. | Never cover the go-e Charger during charging. Heat build-up can lead to fire. | Persons wearing electronic implants should keep at least 60 cm away from the go-e Charger due to electromagnetic fields. | The go-e Charger CORE has the communication interfaces WiFi 802.11b/g/n 2.4GHz, LTE-FDD\*, GPRS\*, EDGE\* and RFID. WiFi is operated on a frequency of 2.4GHz, channels 1-13 with the frequency band 2412-2472MHz. The maximum transmission power of the WiFi is 20dBm. LTE is operated on FDD bands 1, 3, 7, 8 and 20 with a maximum transmission power of 23dBm. GPRS and EDGE are operated on 900 and 1800MHz at a maximum transmission power of 35dBm. RFID is operated on a frequency of 13.56MHz with a maximum radiated power of 60dBµA/m at 10m.

**Country-Notes:** National and local installation regulations must be observed. | Depending on the country, the requirements of the authorities and electricity grid operators must be observed, such as the obligation to register or obtain approval for EV charging stations or the limitation of single-phase charging. Contact your grid operator/electricity provider to find out whether the go-e Charger requires registration or approval and whether other limitations must be observed. | **France, Portugal, Denmark, Italy, Spain, Singapore, Sweden:** The installer is obliged to instruct the user and to inform that untrained persons of groups BA1 (ordinary person - neither skilled nor instructed), BA2 (children), and BA3 (disabled persons) should not have access to the product. Also the product should be mounted at a suitable location between 1.00 and 1.45 m above the ground. | **Netherlands & Italy:** A mechanical switching device must be installed directly upstream of the charger, to provide isolation in case of a fault in the Charger. The go-e Charger CORE satisfies the requirements of an Overvoltage Category 3 (OVC 3) device. This shall be achieved with a shunt-trip installed outside the charger between the charger and electricity supply from the grid. The installation is required to be performed by the installer and can be done at the same time as installation of the charger.

**Type Label:** Observe the information on the type label of the go-e Charger CORE (see illustration in the complete installation and operating instructions available for download).



**Electrical protective measures:** *High voltage - danger to life!* Never use the go-e Charger CORE if the enclosure, charging plug or any cables are damaged or open. | An electric shock can be fatal. Do not reach into the charger or charging plug by hand or with technical aids. | Any information regarding electrical installation is intended exclusively for a qualified electrician whose training allows all electrical work to be carried out in accordance with the applicable national regulations. | Before carrying out electrical connection work, you need to de-energise the circuit. | Installation must be carried out in accordance with local, regional and national regulations. | The go-e Charger CORE is to be permanently connected to an AC electricity supply network. | Make sure that the electricity supply cable leading to the charger is properly installed and undamaged. | The go-e Charger CORE is classed as a Mode 3 charging device. Transition to other charging modes is not allowed. | The CORE is classified as class III equipment in terms of protection against electric shock.

**Residual Current Protective Devices:** The product must be installed by a qualified electrician. | A miniature circuit breaker is not part of the CORE and must be connected upstream by a qualified electrician. | The CORE has a built-in residual current protection module with residual current detection ( $\Delta n = 20\text{mA AC}$  and  $6\text{mA DC}$ ), a separate residual current circuit breaker must be connected upstream of the installation at least type A ( $\Delta n = 20\text{mA AC}$ ). IEC 60364-7-722 or the corresponding national installation regulations may contain additional requirements for the installation. | All electrical equipment installed in conjunction with the go-e Charger CORE (such as cables, circuit breakers and protective devices) must be correctly specified by the installer and checked to be in good working order.

**Environmental Conditions:** Observe the permissible ambient conditions from the data sheet. | The go-e Charger CORE is surface mounted to walls or compatible poles. The mounting surface must cover the entire back surface of the charger. The charger is not to be floor or ground mounted. | The charger is suitable for indoor and outdoor use: A location without direct sunlight is recommended. The CORE is only suitable for charging gassing vehicle traction batteries in well-ventilated rooms. The unit must not be operated indoors if there is an increased danger from ammonia gases. | The CORE should not be operated in the immediate vicinity of flammable or explosive substances, running water or heat-emitting equipment.

**Ground Check:** The go-e Charger CORE has a safety function called „ground check“, which prevents charging in TT/TN power grids (common in most European countries) if the power connection is not grounded. This function is activated by default. It may only be deactivated via the go-e app if you are sure that the power grid does not have an earth connection (IT grid, e.g. in many regions of Norway) so that charging can also take place here. The CORE visualises a deactivated „ground check“ by 4 red LEDs (3, 6, 9, 12 o'clock).

**Charging Plug:** The charging cable and charging plug is permanently attached to the go-e Charger CORE. | Do not use the charger if either the electricity supply cable or charging cable is damaged or open. | Install the provided plug holder to keep the type 2 plug secure. | Never use the charging plug in wet or dirty condition. The plug contacts must be clean and dry before use. | Grip the charging plug to remove from your vehicle. Never pull on the cable. | Adaptors, conversion adapters and cord extension sets are not allowed to be used.

**Maintenance & Repair:** Any modification or repair of the hardware or software of a go-e Charger CORE may only be carried out by specialist personnel of go-e GmbH. | For safety reasons, the disassembly of an allegedly defective, permanently installed go-e product may only be carried out by a qualified electrician. | Before dismantling a presumed defective product, always contact go-e's technical customer support and wait for its decision on the next steps. | A tamper protection label is fitted on the rear of the Charging Body. Removing and damaging warning notices attached to the go-e Charger CORE or opening the charging body will result in the loss of any liability by go-e GmbH. | Modification or opening the CORE charging body will result in the invalidation of the product warranty. | The go-e Charger CORE is maintenance-free. | The device may be cleaned with a damp cloth. Do not use cleaning agents or solvents. Do not clean the device with a high-pressure cleaner or under running water.

**Disposal:** According to directive 2012/19/EU (WEEE directive), electrical devices must not be disposed of in household waste after the end of use. Take the product in accordance with national legal requirements to a collection point specially set up for waste electrical equipment. | Also dispose of the product packaging properly so that it can be recycled.

**Legal, warranty:** The copyright for these operating instructions is owned by go-e GmbH. | All texts and illustrations correspond to the technical status at the time of writing. go-e GmbH reserves the right to make unannounced changes. The content of the operating instructions does not justify any claims against the manufacturer. Pictures are for illustration purposes and may differ from the actual product. | For all warranty provisions, please refer to [www.go-e.com](http://www.go-e.com).



## FR Consignes de sécurité et de conformité



Téléchargez le manuel d'installation et d'utilisation complet ainsi que la fiche technique : [www.go-e.com](http://www.go-e.com)

**À respecter avant l'installation et la mise en service :** Respectez toutes les consignes de sécurité et les remarques de ce manuel ! | Lire attentivement les manuels d'installation et d'utilisation et la fiche technique et les conserver pour toute consultation ultérieure. Ces documents ont été fournis afin de vous aider à : 1. Utiliser votre produit de façon sûre et appropriée 2. Augmenter la durée de vie et la fiabilité de votre produit 3. Éviter d'endommager l'appareil ou des biens matériels 4. Éviter toute utilisation.

**Consignes générales de sécurité :** Le go-e Charger CORE doit seulement être utilisé pour le recharge de véhicules électriques à batterie (VEB) et de véhicules hybrides rechargeables (VHR) avec des adaptateurs et les câbles prévus à cet effet. | Le non-respect des consignes de sécurité peut avoir de graves conséquences. go-e GmbH décline toute responsabilité pour les dommages survenus en cas de non-respect du mode d'emploi, des consignes de sécurité ou des avertissements figurant sur l'appareil. | En cas de dégagement de chaleur inhabituel, ne pas toucher le go-e Charger ou le câble de charge et interrompre le processus de charge le plus rapidement possible. En cas de décoloration ou de déformation du plastique, s'adresser au service client. | Ne jamais recouvrir le go-e Charger pendant une recharge. L'accumulation de chaleur peut provoquer un incendie. | Les porteurs d'implants électroniques doivent rester à au moins 60 cm du go-e Charger en raison des champs électromagnétiques. | Le go-e Charger CORE dispose des interfaces de communication Wi-Fi 802.11b/g/n 2,4 GHz, LTE-FDD\*, GPRS\*, EDGE\* et RFID. Le Wi-Fi fonctionne sur une fréquence de 2,4 GHz, canaux 1-13 avec la bande de fréquence 2412-2472 MHz. La puissance d'émission maximale du Wi-Fi est de 20 dBm. LTE fonctionne sur les bandes de fréquences 1, 3, 7, 8 et 20 avec une puissance d'émission maximale de 23 dBm. GPRS et EDGE fonctionnent à 900 et 1 800 MHz avec une puissance d'émission maximale de 35 dBm. La technologie RFID fonctionne à une fréquence de 13,56 MHz avec une puissance de rayonnement maximale de 60 dBµA/m à 10 m.

**Informations sur le pays :** Les réglementations nationales et locales en matière d'installation doivent être respectées. | Selon le pays, il convient de respecter les prescriptions des autorités et des exploitants de réseau électrique, telles que par ex. une obligation de déclaration ou d'autorisation des installations de chargement ou la limitation de la charge Informations sur la déclaration monophasée. Renseignez-vous auprès de votre opérateur de réseau électrique pour savoir si le go-e Charger doit être déclaré ou autorisé et si d'autres restrictions doivent être respectées. | **France, Portugal, Danemark, Italie, Espagne, Singapour, Suède :** L'installateur est tenu de former l'utilisateur et de l'informer que les personnes non formées des groupes BA1 (personne ordinaire – ni expérimentée ni formée), BA2 (enfants) et BA3 (porteurs de handicap) ne doivent pas avoir accès au produit. De plus, le produit doit être installé à un endroit approprié entre 1,00 et 1,45 m au-dessus du sol. | **Pays-Bas et Italie :** Un dispositif de commutation mécanique doit être installé directement en amont du chargeur afin de garantir la déconnexion en cas de défaillance du chargeur. Le go-e Charger CORE répond aux exigences d'un appareil de catégorie de surtension 3 (OVC 3). Pour ce faire, un disjoncteur de courant de défaut est installé à l'extérieur du chargeur, entre le chargeur et l'alimentation secteur. L'installation doit être effectuée par l'installateur et peut être effectuée en même temps que l'installation du chargeur.



**Plaque signalétique :** Respecte les indications sur la plaque signalétique du go-e Charger CORE (voir l'illustration dans les instructions complètes d'installation et de mise hors service disponibles au téléchargement).



**Mesures de protection électriques :** *Haute tension – danger de mort ! N'utilisez jamais le go-e Charger CORE si le boîtier, la fiche de recharge ou un câble est endommagé ou ouvert. | Un choc électrique peut être mortel. Ne saisissez pas le chargeur ou la fiche de recharge à la main ou avec des outils techniques.* | Toutes les informations relatives à l'installation électrique sont destinées exclusivement à un électricien formé de façon à lui permettre d'effectuer tous les travaux électrotechniques conformément aux réglementations nationales en vigueur. | Mettre le circuit électrique hors tension avant de procéder à des travaux de raccordement électrique. | Le montage doit être effectué conformément aux réglementations locales, régionales et nationales. | Le go-e Charger CORE doit être raccordé en permanence à un réseau de tension alternative. | Assure-toi que le câble d'alimentation menant au chargeur est correctement posé et qu'il n'est pas endommagé. | Le go-e Charger CORE est classé comme borne de recharge Mode 3. Un passage à d'autres modes de charge n'est pas autorisé. | Le CORE est un appareil de classe III en matière de protection contre les chocs électriques.

**Dispositifs de protection contre les courants de défaut :** L'installation du produit doit être effectuée par un électricien Diplômé. | Le CORE n'a pas de disjoncteur, celui-ci doit être installé en amont par un électricien Diplômé. | Le CORE dispose d'un module de protection contre les courants de défaut intégré avec détection de courant de défaut ( $\Delta n = 20\text{mA AC}$  et 6 mA DC), un disjoncteur différentiel séparé doit être installé en amont de l'installation, au moins de type A ( $\Delta n = 20\text{mA AC}$ ). La norme CEI 60364-7-722 ou le règlement d'installation national correspondant peut contenir des exigences supplémentaires pour l'installation. | Tous les appareils électriques installés en combinaison avec le go-e Charger CORE (par ex. câbles, disjoncteurs et dispositifs de protection) doivent être correctement spécifiés par l'installateur et leur bon fonctionnement doit être vérifié.

**Conditions environnementales :** Respecter les conditions ambiantes admissibles indiquées sur la fiche technique. | Le go-e Charger CORE peut être fixé au mur ou à des colonnes compatibles. La surface de montage doit couvrir toute l'arrière du chargeur. Le chargeur ne doit pas être monté sur le sol ou dans la terre. | La borne de recharge peut être utilisée à l'intérieur et à l'extérieur : Il est recommandé de placer l'appareil à l'abri de la lumière directe du soleil. Le CORE est conçu pour la recharge uniquement dans des locaux bien ventilés pour les batteries de véhicules émettant des gaz pendant la recharge. L'appareil ne doit pas être utilisé à l'intérieur en présence d'un risque accru lié à l'émanation de gaz d'ammoniac. | Le CORE ne doit pas être utilisé à proximité de substances inflammables ou explosives, d'eau courante ou d'appareils rayonnant de la chaleur.

**Contrôle de la mise à la terre :** Le go-e Charger CORE dispose d'une fonction de sécurité « contrôle de mise à la terre » qui empêche la recharge dans les réseaux TT/TN (généralement dans la plupart des pays européens) en cas de défaut de mise à la terre du raccordement électrique. Cette fonction est activée par défaut et peut être désactivée via l'application go-e. Ne jamais désactiver le contrôle de mise à la terre, sauf si vous êtes sûr que le réseau électrique n'est pas mis à la terre (réseau IT, p. dans de nombreuses régions de Norvège par exemple), afin de pouvoir aussi effectuer une recharge. En cas de doute, vous devez laisser le paramètre sur « Activé » dans l'application ! Le CORE visualise un « contrôle de la mise à la terre » désactivé par 4 LED rouges allumées (3, 6, 9, 12 heures).

**Fiche de recharge :** Le câble de charge et la fiche de recharge sont reliés de manière fixe au go-e Charger CORE. | La borne de recharge ne doit pas être utilisée si le câble d'alimentation ou le câble de charge est endommagé ou ouvert. | Monte le support de fiche fourni pour sécuriser la fiche de type 2. | N'utilisez jamais la fiche de recharge lorsqu'elle est mouillée ou sale. Les contacts de la fiche doivent être propres et secs avant utilisation. | Saisissez la fiche de recharge pour la retirer du véhicule. Ne tire jamais sur le câble. | L'utilisation d'adaptateurs, d'adaptateurs de transformation et de rallonges de câble n'est pas autorisée.

**Entretien et réparations :** Toute modification ou réparation du matériel ou du logiciel d'un go-e Charger doit exclusivement être effectuée par les employés spécialisés de go-e GmbH. | Pour des raisons de sécurité, le démontage d'un produit go-e supposé défectueux et installé de manière fixe doit être effectué exclusivement par un électricien qualifié. | Avant le démontage d'un produit supposé défectueux, il convient dans tous les cas de prendre contact avec l'assistance technique de go-e et d'attendre sa décision concernant la suite de la procédure à suivre dans le cadre d'une intervention du service après-vente. | go-e GmbH décline toute responsabilité pour les dommages résultant de la suppression et de l'endommagement des avertissements apposés sur le go-e Charger ou de l'ouverture de l'unité de charge. | Une étiquette de protection contre les manipulations est apposée au dos de l'unité de chargement. Toute modification ou l'ouverture de l'unité de charge CORE entraîne l'annulation de la garantie du produit. | Le go-e Charger CORE ne nécessite pas de maintenance. | Il est possible de nettoyer l'appareil à l'aide d'un chiffon humide. Ne pas utiliser de produits de nettoyage ou de solvants. Ne pas nettoyer avec un nettoyeur haute pression ni à l'eau courante.

**Mise au rebut :** Conformément à la directive 2012/19/UE (directive DEEE), les appareils électriques ne doivent pas être jetés avec les déchets ménagers après leur utilisation. Apportez l'appareil dans un point de collecte spécialement conçu pour les appareils électriques usagés, conformément aux dispositions légales nationales en vigueur. | Jetez également l'emballage du produit de manière appropriée afin qu'il puisse être recyclé.





**Mentions légales, garantie :** Les droits d'auteur de ce mode d'emploi sont la propriété de go-e GmbH. | Tous les textes et illustrations correspondent à l'état de la technique lors de la rédaction de la notice. La société go-e GmbH se réserve le droit de procéder à des modifications sans préavis. Le contenu de ce mode d'emploi ne saurait faire l'objet de réclamations à l'encontre du fabricant. Les images sont données à titre d'illustration et peuvent différer du produit réel. | Le détail des conditions de garantie est consultable à l'adresse suivante : [www.go-e.com](http://www.go-e.com).

## ES Indicaciones de seguridad y conformidad



Descarga el manual completo de instrucciones de instalación y uso, así como la ficha técnica en [www.go-e.com](http://www.go-e.com)

**A tener en cuenta antes de la instalación y la puesta en marcha:** Ten en cuenta todas las normas e indicaciones de seguridad de este manual! Lee detenidamente las instrucciones de instalación y uso y la ficha técnica y guárdalas para futuras consultas. Los documentos están d señados para ayudarte: 1. Utilizar el producto de forma segura y correcta 2. Aumentar la vida útil y la fiabilidad 3. Evitar daños en el dispositivo o en bienes materiales 4. Evitar peligros para la vida o la integridad física.



**Normas generales de seguridad:** El go-e Charger CORE solo debe utilizarse para cargar vehículos eléctricos alimentados por batería (BEV) y vehículos híbridos enchufables (PHEV) con los adaptadores y cables previstos para ello. | El incumplimiento de las normas de seguridad puede tener consecuencias graves. go-e GmbH declina toda responsabilidad por los siniestros derivados del incumplimiento del manual de instrucciones, las normas de seguridad o las advertencias del equipo. | En caso de generación anormal de calor, no toques el go-e Charger ni el cable de carga y, tan pronto como sea posible, interrumpe sin demora el proceso de carga. En caso de decoloración o deformación del plástico, ponte en contacto con el servicio de atención al cliente. | No cubras nunca el go-e Charger durante el proceso de carga. La acumulación de calor puede provocar incendios. | Debido a los campos electromagnéticos, los portadores de implantes electrónicos deben mantenerse a una distancia mínima de 60 cm del go-e Charger. | El go-e Charger CORE dispone de las interfaces de comunicación WLAN 802.11b/g/n 2,4 GHz, LTE-FDD\*, GPRS\*, EDGE\* y RFID. La WLAN funciona con una frecuencia de 2,4 GHz, canales 1-13 con la banda de frecuencia 2412-2472 MHz. La potencia de transmisión máxima de la WLAN es de 20 dBm. LTE funciona en las bandas de frecuencia 1, 3, 7, 8 y 20 con una potencia de emisión máxima de 23 dBm. GPRS y EDGE funcionan a 900 y 1800 MHz con una potencia de emisión máxima de 35 dBm. El RFID funciona con una frecuencia de 13,56 MHz con una potencia de radiación máxima de 60 dBµA/m a 10 m.

**Información por países:** Deben respetarse las normativas de instalación nacionales y locales. | En función del país, deben observarse las especificaciones de las autoridades y de los operadores de la red eléctrica, p. ej., la obligación de notificación o autorización de dispositivos de carga, o la limitación de la carga monofásica. Comunícate con tu operador de red para informarte sobre si la estación de carga go-e Charger está sujeta a registro o autorización y si deben usarse otras restricciones. | **Francia, Portugal, Dinamarca, Italia, España, Singapur y Suecia:** El instalador tiene la obligación de instruir al usuario e indicarle que las personas no cualificadas de los grupos BA1 (personas normales, sin experiencia ni formación), BA2 (niños) y BA3 (discapacitados) no deben tener acceso al producto. Además, el producto debe instalarse en un lugar adecuado entre 1,00 y 1,45 m por encima del suelo. | **Países Bajos e Italia:** Debe instalarse un dispositivo de conmutación mecánico justo antes del cargador para garantizar la desconexión en caso de que se produzca un fallo en el cargador. El go-e Charger CORE cumple los requisitos de un dispositivo de la categoría de sobretensión 3 (OV3 C). Esto se consigue mediante un disyuntor de corriente de fuga instalado fuera del cargador, entre el cargador y el suministro eléctrico de la red. La instalación debe realizarla el instalador y puede hacerse al mismo tiempo que la instalación del cargador.

**Placa identificativa:** Ten en cuenta las indicaciones de la placa de características del go-e Charger CORE (ver ilustración en el manual completo de instrucciones de instalación y uso que se pueden descargar).



**Medidas de protección eléctrica:** *Alta tensión: ¡Peligro de muerte! Nunca utilice el go-e Charger CORE si la carcasa, un enchufe de carga o una cable están dañados o abiertos.* | Una descarga eléctrica puede ser mortal. No toque al cargador ni el enchufe de carga con la mano ni con medios auxiliares técnicos. | Toda la información relativa a la instalación eléctrica está destinada exclusivamente a un electricista especializado con la formación necesaria para realizar todos los trabajos de electrotecnia de acuerdo con la normativa nacional vigente. | Antes de realizar trabajos de conexión eléctrica, desconecta el circuito de corriente. | El montaje debe realizarse de acuerdo con la normativa local, regional y nacional. | El go-e Charger CORE debe estar conectado de forma permanente a una red de corriente alterna. | Asegúrese de que el cable de alimentación que va al cargador esté tendido correctamente y no presente daños. | El go-e Charger CORE está clasificado como estación de carga de modo 3. No está permitida la conversión a otros modos de carga. | El CORE está clasificado como equipo de clase III con respecto a la protección contra descargas eléctricas.

**Dispositivos de protección de corriente de fallo:** La instalación del producto debe realizarla un electricista especializado. | El CORE no incluye ningún disyuntor y debe conectarlo un electricista especializado. | El CORE dispone de un módulo de protección de corriente de fallo integrado con detección de corriente de fallo ( $I_{\Delta n} = 20 \text{ mA CA}$  y  $6 \text{ mA CC}$ ), debe conectarse un interruptor de diferencial de corriente de fallo separado antes de la instalación, al menos del tipo A ( $I_{\Delta n} = 20 \text{ mA CA}$ ). La norma IEC 60364-7-722 o la normativa de instalación nacional correspondiente puede incluir requisitos adicionales para la instalación. | El instalador debe especificar correctamente todos los dispositivos eléctricos que se instalen en combinación con el go-e Charger CORE (p. ej., cables, fusibles y dispositivos de protección) y comprobar su funcionamiento.

**Condiciones ambientales:** Ten en cuenta las condiciones ambientales señaladas en la ficha técnica. | El go-e Charger CORE se puede fijar a la pared o a columnas compatibles. La superficie de montaje debe cubrir toda la parte trasera del cargador. El cargador no debe montarse ni en el suelo ni en la tierra. | La estación de carga es adecuada para su uso en interiores y exteriores: Se recomienda que la instalación no esté expuesta a la luz solar directa. El CORE es adecuado para la carga de baterías de vehículos que emiten gas solo en espacios bien ventilados. El dispositivo no debe utilizarse en interiores si existe un alto riesgo de presencia de gases de amoníaco. | El CORE no debe utilizarse en las inmediaciones de sustancias inflamables o explosivas, agua corriente o aparatos emisores de calor.

**Comprobación de puesta a tierra:** El go-e Charger CORE dispone de la función de seguridad «prueba de puesta a tierra», que impide el proceso de carga en los sistemas TT/TN (habituales en la mayoría de los países europeos) en caso de que no exista una conexión a tierra. Esta función está activada de forma predeterminada. Solo se puede desactivar a través de la aplicación go-e cuando existe la certeza de que la red eléctrica no dispone de conexión a tierra (red de TI, p. ej., en muchas regiones de Noruega) para que también se pueda realizar la carga aquí. El go-e Charger CORE señala la «prueba de puesta a tierra» desactivada mediante 4 LED rojos que se iluminan (3, 6, 9, 12 horas).

**Enchufe de carga:** El cable y el enchufe de carga están conectados de forma fija con el go-e Charger CORE. | La estación de carga no debe utilizarse si el cable de alimentación o el cable de carga están dañados o abiertos. | Monte el soporte del enchufe suministrado para asegurar el enchufe tipo 2. | No utilice nunca el enchufe de carga si está mojado o sucio. Los contactos del enchufe deben estar limpios y secos antes de su uso. | Para

la ritirata del veicolo, sujetar el enchufe de carga. No tire nunca del cable. | No está permitido utilizar adaptadores, adaptadores de conversión ni alargadores de cable.

**Reparación y mantenimiento:** Cualquier modificación o reparación del hardware o software de un go-e Charger debe ser realizada exclusivamente por personal especializado de go-e GmbH. | Por motivos de seguridad, el desmontaje de un producto go-e potencialmente defectuoso e instalado de forma fija solo puede ser realizado por un electricista cualificado. | Antes de desmontar un producto potencialmente defectuoso, debes ponerte en contacto en cualquier caso con el servicio de asistencia técnica de go-e y esperar a que se decida el procedimiento a seguir para la tramitación del caso de servicio. | La retirada y los daños de las advertencias colocadas en el go-e Charger CORE o la apertura de la unidad de carga conllevan la anulación de cualquier responsabilidad por parte de go-e GmbH. | En la parte posterior de la unidad de carga hay una etiqueta para evitar manipulaciones. La modificación o apertura de la unidad de carga CORE anula la garantía del producto. | El go-e Charger CORE no requiere mantenimiento. | La limpieza del aparato se puede realizar con un paño húmedo. No utilizar productos de limpieza ni disolventes. No lavar con agua a alta presión ni bajo un chorro de agua.

**Eliminación:** Según lo dispuesto en la Directiva 2012/19/UE (Directiva RAEE), los aparatos eléctricos no deben eliminarse con la basura doméstica tras su uso. Lleva el aparato a un punto de recogida específico para aparatos eléctricos y electrónicos de acuerdo con las disposiciones legales nacionales. | Desecha también el embalaje del producto de forma adecuada para su reciclaje.

**Avisos legales, garantía del fabricante:** Los derechos de autor de este manual de instrucciones pertenecen a go-e GmbH. | Todos los textos e imágenes se corresponden con el estado de la técnica en el momento de redactar las instrucciones. go-e GmbH se reserva el derecho a realizar modificaciones sin previo aviso. El contenido del manual de instrucciones no constituye ningún derecho con respecto al fabricante. Las imágenes se muestran con fines ilustrativos y pueden diferir del producto real. | Encontrarás las condiciones de la garantía en [www.go-e.com](http://www.go-e.com).



## IT Note sulla sicurezza e sulla conformità

Scarica le istruzioni complete per l'installazione e il funzionamento insieme alla scheda tecnica: [www.go-e.com](http://www.go-e.com)

**Da osservare prima dell'installazione e della messa in funzione:** Rispetta tutte le norme di sicurezza e le indicazioni contenute in queste istruzioni! | Leggere attentamente le manuali di installazione e d'uso e la scheda tecnica e conservarle per consultazioni future. I documenti ti aiuteranno a: 1. Utilizzare il prodotto in modo sicuro e corretto 2. Aumentare la durata e l'affidabilità 3. Evitare danni all'apparecchio o a beni materiali 4. Evitare pericoli per la vita e l'incolunità fisica.

**Norme generali di sicurezza:** Il go-e Charger CORE può essere utilizzato esclusivamente per la ricarica di veicoli elettrici a batteria (BEV) e ibridi plug-in (PHEV) con gli appositi adattatori e cavi. | Il mancato rispetto delle norme di sicurezza può avere gravi conseguenze. go-e GmbH declina ogni responsabilità per danni causati dall'inosservanza delle istruzioni per l'uso, delle disposizioni di sicurezza o delle avvertenze riportate sull'apparecchio. | Se si sviluppa un calore insolito, non toccare il go-e Charger o il cavo di ricarica e interrompere il più rapidamente possibile la ricarica. In caso di scolorimento o deformazione della plastica, contattare l'assistenza clienti. | Non coprire mai il go-e Charger durante la ricarica. L'accumulo di calore può provocare un incendio. | I portatori di dispositivi elettronici impiantati devono mantenere una distanza minima di 60 cm dal go-e Charger a causa dei campi elettromagnetici. | Il go-e Charger CORE dispone delle interfacce di comunicazione WLAN 802.11b/g/n 2,4 GHz, LTE-FDD\*, GPRS\*, EDGE\* e RFID. Il Wi-Fi funziona su una frequenza di 2,4 GHz, canali 1-13 con banda di frequenza 2412-2472 Mhz. La potenza di trasmissione massima della WLAN è di 20 dBm. LTE opera sulle bande di frequenza 1, 3, 7, 8 e 20 con una potenza di trasmissione massima di 23 dBm. GPRS e EDGE operano sulle bande 900 e 1800 MHz con una potenza di trasmissione massima di 35 dBm. La tecnologia RFID viene utilizzata a una frequenza di 13,56 MHz con una potenza di irraggiamento massima di 60 dBµA/m su 10 m.

**Informazioni sul Paese:** Le normative nazionali e locali in materia di installazione vanno sempre rispettate. | A seconda del paese, osservare le disposizioni delle autorità e degli operatori di rete, come ad es. l'obbligo di segnalazione o di approvazione dei dispositivi di ricarica o le restrizioni alla ricarica monofase. Informati presso il tuo operatore di rete se il go-e Charger è soggetto a obbligo di registrazione o approvazione e se devono essere rispettate altre restrizioni. | **Francia, Portogallo, Danimarca, Italia, Spagna, Singapore, Svezia:** L'installatore ha l'obbligo di istruire l'utente sul prodotto e di informarlo sul fatto che le persone non istruite appartenenti ai gruppi BA1 (persone comuni - non qualificate né istruite), BA2 (bambini) e BA3 (persone disabili) non devono avere accesso al prodotto. Inoltre, il prodotto deve essere montato in una posizione adeguata, tra 1,00 e 1,45 m dal suolo. | **Paesi Bassi e Italia:** È necessario installare un interblocco meccanico direttamente a monte del go-e Charger per garantire la disconnessione in caso di guasto del dispositivo. Il go-e Charger CORE soddisfa i requisiti di un dispositivo di categoria di sovratensione 3 (OVC 3). Ciò si ottiene installando uno sgancio shunt esteriore alla stazione di ricarica, tra quest'ultima e la rete di alimentazione. L'installazione deve essere eseguita da un elettricista e può essere effettuata contemporaneamente all'installazione della stazione di ricarica.

**Targhetta di tipo:** Osservare le informazioni riportate sulla targhetta del go-e Charger CORE (vedi l'illustrazione nelle istruzioni complete per l'installazione e il funzionamento scaricabili nella sezione download).

**Misure di protezione elettrica:** *Alta tensione - pericolo di vital Non utilizzare mai il go-e Charger CORE se l'alloggiamento, la spina di ricarica o un cavo sono danneggiati o aperti. | Una scossa elettrica può essere fatale. Non toccare l'interno della stazione di ricarica o della spina di ricarica con le mani o ausili tecnici.* | Tutte le informazioni sull'installazione elettrica sono destinate esclusivamente a elettricisti specializzati, la cui formazione consenta di eseguire tutti i lavori elettrotecnici in conformità con le norme nazionali vigenti. | Prima di effettuare lavori di collegamento elettrico, togliere tensione al circuito elettrico. L'installazione deve essere effettuata in conformità con le disposizioni locali, regionali e nazionali. | Il go-e Charger CORE deve essere collegato in modo permanente a un alimentatore CA. | Assicurati che il cavo di alimentazione che porta al go-e Charger sia posizionato correttamente e non sia danneggiato. | Il go-e Charger CORE è classificato come una stazione di ricarica di modalità 3. Non è consentito passare ad altre modalità di ricarica. | Il go-e Charger CORE è classificato come dispositivo di Classe III in termini di protezione dalle scosse elettriche.

**Modulo di protezione:** Il prodotto deve essere installato da un elettricista qualificato. | Un interruttore automatico miniaturizzato non fa parte del go-e Charger CORE e deve essere collegato a monte da un elettricista qualificato. | Il go-e Charger CORE è dotato di un modulo di protezione CC con rilevamento della corrente continua e protezione aggiuntiva per rilevare correnti in CA (I<sub>dn</sub> = 20 mA CA e 6 mA CC); a monte dell'installazione è necessario CORE vedere un interruttore differenziale separato, con caratteristiche di tipo B (I<sub>dn</sub> = 20 mA CA e 6 mA CC). La norma IEC 60364-7-722 o le norme corrispondenti nazionali possono contenere ulteriori requisiti per l'installazione. | Tutti i dispositivi elettrici installati insieme al go-e Charger CORE (ad esempio cavi, interruttori e dispositivi di COREtezione) devono essere specificati correttamente dall'installatore e controllati per verificare il corretto funzionamento.

**Condizioni ambientali:** Rispettare le condizioni ambientali ammesse riportate nella scheda tecnica. | Il go-e Charger CORE può essere montato a parete o su pilastri compatibili. La superficie di montaggio deve coprire l'intera parte posteriore del go-e Charger. Il dispositivo non deve essere montato sul pavimento o nel terreno. | La stazione di ricarica è adatta all'uso interno ed esterno: Si consiglia un luogo non esposto alla luce diretta del sole. Il CORE può essere utilizzato solo in ambienti ben ventilati per caricare le batterie per trazione di veicoli che trasportano gas. In caso di elevato rischio dovuto a gas di ammoniaca, l'apparecchio non deve essere utilizzato in ambienti interni. | Non utilizzare il caricatore nelle immediate vicinanze di sostanze infiammabili o esplosive, acqua corrente o dispositivi che emettono calore.

**Verifica di messa a terra:** Il go-e Charger CORE dispone della funzione di sicurezza „verifica della messa a terra“ che impedisce la ricarica nelle reti di alimentazione TT/TN (solitamente nella maggior parte dei Paesi europei) se il collegamento elettrico è privo di messa a terra. Questa funzione è attivata per impostazione predefinita. Può essere disattivata tramite la go-e App solo se si è sicuri che la rete elettrica non è dotata di messa a

terra (rete IT, ad es. in molte regioni della Norvegia), in modo che anche qui sia possibile effettuare la ricarica. Il go-e Charger CORE visualizza un „controllo di messa a terra“ disattivato tramite 4 LED rossi (ore 3, 6, 9, 12).

**Connettore di ricarica:** Il cavo di ricarica e la spina di ricarica sono collegati in modo permanente al go-e Charger CORE. | La stazione di ricarica non deve essere utilizzata se il cavo di alimentazione o il cavo di ricarica sono danneggiati o aperti. | Monta il porta-spina in dotazione per fissare la spina di tipo 2. | Non utilizzare mai il connettore di ricarica quando è bagnato o sporco. I contatti della spina devono essere puliti e asciutti prima dell'uso | Afferra il connettore di ricarica per rimuoverlo dal veicolo. Non tirare mai il cavo. | L'uso di adattatori, adattatori di conversione e prolunghere per cavi non è consentito.

**Manutenzione e riparazione:** Qualsiasi modifica o riparazione all'hardware o al software di un go-e Charger deve essere eseguita esclusivamente da personale specializzato di go-e GmbH. | Per motivi di sicurezza, lo smontaggio di un prodotto go-e presumibilmente difettoso e installato fisso deve essere eseguito esclusivamente da un elettricista qualificato. | Prima di smontare un prodotto presumibilmente difettoso, contattare in ogni caso l'assistenza tecnica clienti di go-e e attendere la sua decisione sull'ulteriore procedura da seguire per la gestione del caso di assistenza. | Sul retro dell'unità di ricarica è presente un'etichetta che la protegge da eventuali manomissioni. La rimozione o il danneggiamento delle avvertenze riportate sul go-e Charger CORE o l'apertura dell'unità di ricarica comportano la perdita di qualsiasi responsabilità legale da parte di go-e GmbH. | La modifica o l'apertura dell'unità di ricarica CORE comporta il decadimento della garanzia. | Il go-e Charger CORE non richiede manutenzione. | La pulizia dell'apparecchio è possibile con un panno umido. Non utilizzare detersivi e solventi. Non pulire con idropultrici ad alta pressione o sotto acqua corrente.

**Smaltimento:** Secondo la direttiva 2012/19/UE (direttiva RAEE), gli apparecchi elettrici non devono essere smaltiti con i rifiuti domestici al termine del loro utilizzo. Smaltire l'apparecchio presso un punto di raccolta appositamente predisposto per gli apparecchi elettrici in conformità con le disposizioni di legge nazionali. | Smaltire correttamente anche l'imballaggio del prodotto in modo che possa essere riciclato.

**Note legali, garanzia del produttore:** I diritti d'autore relativi alle presenti istruzioni per l'uso sono di proprietà di go-e GmbH. | Tutti i testi e le illustrazioni sono conformi allo stato dell'arte al momento della redazione delle istruzioni. Go-e GmbH si riserva il diritto di apportare modifiche senza preavviso. Il contenuto delle istruzioni per l'uso non giustifica alcuna pretesa nei confronti del produttore. Le immagini sono a scopo illustrativo e possono differire dal prodotto effettivo. | Tutte le condizioni sulla garanzia legale e/o convenzionale sono disponibili sul sito [www.go-e.com](http://www.go-e.com).



## TR Güvenlik ve uygunluk bilgileri



**Kurulum ve kullanım talimatlarının tamamını ve veri sayfasını indirin: [www.go-e.com](http://www.go-e.com)**

**Kurulum ve işletime almadan önce dikkate alınması gerekenler:** Bu kılavuzda yer alan tüm güvenlik kullarlarına ve uyarılara dikkat et! | Kılavuz ve bilgi formu dikkatle okunmalı ve daha sonra başyürüm üzere saklanmalıdır. Belgeler sana şunun için yardımcı olacaktır: 1. Ürünü güvenli ve yönetmeliklere uygun bir şekilde kullanma 2. Kullanım ömrünü ve güvenilirliğini artırma 3. Cihazı veya eşyaları daha olası hasarlarından koruma 4. Yaralanma ve ölüm tehlikesini önleme.

**Genel güvenlik kuralları:** go-e Charger CORE sadece akülü (BEV) ve Plug-in hibrit (PHEV) araçların öngörülen adaptörler ve kablolarla şarj edilmesi için kullanılabilir. | Güvenlik düzenlemelerine uyulmaması ciddi sonuçlar doğurabilir. go-e GmbH, kullanım kılavuzu, güvenlik kuralları veya cihazdaki uyarı notları dikkate alınmadığı ortaya çıkan hasar durumları için hiçbir sorumluluk kabul etmez. | Anormal ısı oluşumu durumunda do-e Charger'a veya şarj kablosuna dokunulmamalı ve şarj işlemi mümkün olduğunda cabuk durdurulmalıdır. Plastikte renk değişimi veya deformasyon olduğunda müşteri hizmetlerine başvurulmalıdır. | Şarj işlemi sırasında go-e Charger'ın üzeri asla örtülmemelidir. İzi birikimi yangına neden olabilir. | Elektromanyetik alanlar nedeniyle, elektronik implantların taşıyıcıları do-e Charger'den en az 60 cm uzakta tutulmalıdır. | go-e Charger CORE WLAN 802.11b/g/n 2,4GHz, LTE-FDD\*, GPRS\*, EDGE\* ve RFID iletim aracımlarına sahiptir. WLAN, 2,4GHz, 1-13 kanallarındaki frekans bantı 2412-2472MHz ile çalıştırılır. WLAN'ın maksimum gönderim gücü 20dBm'dir. LTE, 1, 3, 7, 8 ve 20 frekans bantlarındaki maksimum 23 dBm iletim gücü ile çalıştırılır. GPRS ve EDGE, maksimum 35 dBm iletim gücü ile 900 ve 1800 MHz'de çalıştırılır. RFID, 10 m'de maksimum 60dBµA/m ışıma gücü ile 13,56MHz frekansta çalıştırılır.

**Ülke bilgileri:** Ulusal ve yerel kurulum yönetmeliklerine uyulmalıdır. | Ülkeye bağlı olarak resmi makamların ve elektrik şebekesi işletmecilerinin talimatları dikkate alınmalıdır, örn. şarj tertibatlarının bildirimi veya izin yükümlülüğü veya tek fazlı şarjın sınırlandırılması. Lütfen elektrik şebekesi işletmecisinin do-e Charger'ın bildirime ve izne tabii olup olmadığını ve başka kısıtlamaların da dikkate alınması gerekip gerekmediğini öğren. | **Fransa, Portekiz, Danimarka, İtalya, İspanya, Singapur, İsveç:** Montajcı, kullanıcıya talimat vermek ve BA1 (sıradan kişi - ne deneyimli ne de talimatlı), BA2 (çocuklar) ve BA3 (engelli kişiler) gruplarındaki eğitimsiz kişilerin ürüne erişmesini gerektirir belirlemek yükümlüdür. Ayrıca, ürün zemininden 1,00 ila 1,45 metre yükseklikte uygun bir yere kurulmalıdır. | **Hollanda ve İtalya:** Şarj cihazında bir arıza olması durumunda bağlantısının kesilmesini sağlamak için şarj cihazının hemen yukarısına mekanik bir anahtarla cihazı kapatmalıdır. go-e Charger CORE, aşırı gerilim koruması 3 (OVC 3) cihazının gerekliliklerini karşılamaktadır. Bu, şarj cihazı ile şebeke güç kaynağı arasında şarj cihazının dışında bir şönt serbest bırakma taktikler gerçekleştirilir. Kurulum tesisatçı tarafından yapılmalıdır ve şarj cihazının kurulumu ile aynı anda yapılabilir.



**Tip Plakası:** go-e Charger PR'nin tip plakası üzerindeki bilgilere dikkat edin (indirilebilecek tüm kurulum ve çalıştırma talimatlarındaki resme bakın).

**Elektrik koruma önlemleri:** Yüksek voltaj - hayatı tehlike! Gövde, şarj fişi veya kablo hasar görmüşse veya açıkça go-e Charger CORE'ye asla kullanmayın. | Elektrik çarpması ölümcül olabilir. Şarj cihazına veya şarj fişine elle veya teknik yardımcılarla ulaşmayın. | Elektrik tesisatıyla ilgili tüm bilgiler sadece elektrik teknisi ile ilgili tüm çalışmaların geçerli ulusal yönetmeliklere uygun şekilde yapılmasına izin veren eğitilmiş bir elektrik uzmanı için düşünülmüştür. | Elektrik bağlantı çalışmalarından önce akım devresi gerilimsiz hale getirilmelidir. | Montaj yerel, bölgesel ve ulusal yönetmeliklere uygun olarak yapılmalıdır. | go-e Charger CORE sürekli olarak bir AC güç kaynağına bağlı olmalıdır. | Şarj cihazına gidilen güç kablosunun doğru şekilde yönlendirildiğinden ve hasarsız olduğundan emin olun. | go-e Charger CORE, Mod 3 şarj istasyonu olarak kategorize edilmiştir. Diğer şarj modlarına geçişe izin verilmez. | CORE, elektrik çarpmasına karşı koruma açısından Sınıf II cihaz olarak sınıflandırılmıştır.

**Kaçak akım cihazları:** Ürünün kurulumu yalnızca bir elektrik uzmanı tarafından gerçekleştirilmelidir. | CORE cihazı, bir hat koruma şalteri içermez; bu şalterin bir elektrik uzmanı tarafından önceden kurulması gerekir. | CORE, dahili bir kaçak akım koruma modülüne sahiptir ve kaçak akımı algılama özelliği bulunur (I<sub>Δn</sub> = 20 mA AC ve 6 mA DC). Yine de kurulum sırasında en az Tip A (I<sub>Δn</sub> = 20 mA AC) olacak şekilde ayrı bir kaçak akım koruma şalteri önceden yerleştirilmelidir. IEC 60364-7-722 standardı ya da ilgili ulusal kurulum yönetmelikleri, kurulum için ek gereklilikler içerir. | go-e Charger CORE ile birlikte monte edilen tüm elektrikli cihazlar (örn. kablolar, devre kesiciler ve koruyucu cihazlar) montajcı tarafından doğru şekilde belirlenmeli ve düzgün çalışıp çalışmadığı kontrol edilmelidir.

**Çevresel koşullar:** Veri kağıdında belirtilen izin verilen ortam koşulları dikkate alınmalıdır. | go-e Charger CORE duvara veya uyumlu sünitulara monte edilebilir. Montaj yüzeyi şarj cihazının arka kısmının tamamını kaplamalıdır. Şarj cihazı veya veya zeminde monte edilmelidir. | Şarj istasyonu iç ve dış mekan kullanım için uygundur. Doğrudan güneş ışığına maruz kalmayın bir yer olması önerilir. Şarj cihazı, gaz üreten araç tahrik akülerinin sadece iyi havalandırılan alanlarda şarj edilmesi için uygundur. Cihaz amonyak gazları nedeniyle yüksek tehlike söz konusu olduğunda iç mekanda çalıştırılmamalıdır. | Şarj cihazı yanıcı veya patlayıcı maddelerin, akan süyün veya ısı yayan cihazların yakın çevresinde çalıştırılmamalıdır.

**Topraklama testi:** go-e Charger CORE, TT/TN şebekelerde (Avrupa'nın çoğu ülkesinde yaygın olarak kullanılan) ve şebeke elektrikliğin topraklanmaması durumunda şarj işlemini durdurur „Topraklama kontrolü“ güvenli özelliğine sahiptir. Bu özellik standart olarak etkinleştirilmiştir. go-e uygulamaları üzerinden sadece şebeke elektrikliğini topraklama olmadığında eminensin devre dışı bırakılabilir (BT ağı, örn. Norveç'in pek çok bölgesinde), böylece burada da şarj edilebilir. „Topraklama kontrolünün“ devre dışı olduğunda go-e Charger CORE , 4 kırmızı LED (saat 3, 6, 9, 12) ile gösterilir.

**Şarj fişi:** Şarj kablosu ve şarj fişi go-e Charger CORE'ye kalıcı olarak bağlanır. | Güç kaynağı kablosu veya şarj kablosu hasarlıysa veya açığa şarj istasyonu kullanılmamalıdır. | Tip 2 fişi sabitlemek için birlikte verilen fiş tutucuyu takın. | Şarj fişini asla ıslak veya kirliyle kullanmayın. Kullanmadan önce fişin temas noktaları temiz ve kuru olmalıdır. | Araçtan çıkarmak için şarj fişini kavrayın. Kabloyu asla çekmeyin. | Adaptörlerin, dönüştürme adaptörlerinin ve kablo uzatmalarının kullanımına izin verilmez.

**Bakım ve onarım:** Bir go-e Charger'in donanımında veya yazılımında yapılacak herhangi bir değişiklik veya onarım sadece go-e GmbH firmasının uzman personeli tarafından yapılabilir. | Arızalı, sabit olarak monte edilmiş bir go-e ürününün sökülmesi güvenlik nedeniyle sadece bu konuda yetkin bir elektrikli tarafından yapılabilir. | Kusurlu olduğu iddia edilen bir ürünün sökülmesinden önce mutlaka go-e teknik müşteri desteği ile irtibat kurulmalı ve bunun servis işleminin devam ettirilmesi ile ilgili olarak karar verilmesi beklenmelidir. | Şarj ünitesinin arka tarafında, müdahaleye karşı koruma sağlamak amacıyla bir etiket bulunmaktadır. go-e Charger CORE'ya takılı yuvaların notalarının çıkarılması veya zarar verilmesi ya da şarj ünitesinin açılması go-e GmbH'nin herhangi bir sorumluluğundan ortadan kalkmasını neden olacaktır. | CORE şarj ünitesinin değiştirilmesi veya açılması ürün garantisini ve garantiyi geçersiz kılacaktır. | go-e Charger CORE bakım gerektirmez. | Cihazın temizliği nemi bir bezle yapılabilir. Temizlik maddeleri ve çözütücü maddeler kullanmayın. Yüksek basınçlı temizleyici ile veya akan su altında temizlenmemelidir.



**Bertaraf etme:** 2012/19/AB sayılı direktif (WEEE direktifi) uyarınca elektrikli cihazlar kullanıldıktan sonra evsel atıklar ile birlikte bertaraf edilmemelidir. Cihaz, ulusal mevzuata uygun şekilde, elektrikli cihazlar için özel olarak tasarlanmış bir toplama noktasına taşınmalıdır. | Ayrıca geri dönüşümü sağlamak için ürün ambalajını da uygun şekilde atın.



**Yasal bilgiler, üretici garantisi:** Bu kullanım kılavuzunun telif hakkı go-e GmbH'ye aittir. | Tüm metinler ve resimler, kılavuzun hazırlanması sırasında teknik duruma uygundur. go-e GmbH önceden haber vermeden değişiklik yapma hakkına saklı tutulur. | Kullanım kılavuzunun içeriği, üreticiye karşı hiçbir hak gerektirmez. Resimler gösterim amaçlıdır ve gerçek üründen farklı olabilir. | Garanti koşulları ile ilgili tüm bilgileri [www.go-e.com](http://www.go-e.com) adresinde bulabilirsiniz.

## NL Veiligheids- en conformiteitsinformatie



**Download de volledige installatie- en bedieningsinstructies en het gegevensblad: [www.go-e.com](http://www.go-e.com)**

**Voor installatie/inbedrijfstelling in acht nemen:** Neem alle veiligheidsvoorschriften en aanwijzingen in deze handleiding in acht! | Lees de installatie- en gebruiksaanwijzing en het gegevensblad zorgvuldig door en bewaar ze zodat u ze later kunt raadplegen. De documenten dienen om u te helpen: 1. Het product veilig en correct gebruiken 2. Levensduur en betrouwbaarheid verbeteren 3. Schade aan het apparaat of materiële schade te vermijden 4. Een gevaar voor lijf en leven te voorkomen.



**Algemene veiligheidsvoorschriften:** De go-e Charger CORE mag uitsluitend worden gebruikt voor het opladen van elektrische voertuigen met accu (BEV) en plug-inhybride (PHEV) met de daarvoor bestemde adapters en kabels. | Het niet naleven van de veiligheidsvoorschriften kan ernstige gevolgen hebben. go-e GmbH wijst elke aansprakelijkheid af voor schadegevallen die door het niet naleven van de gebruiksaanwijzing, veiligheidsbepalingen of waarschuwingen op het apparaat ontstaan. | Bij ongewone warmteontwikkeling of de go-e Charger of de laadkabel niet aanraken en het laadproces zo snel mogelijk afbreken. Neem bij verkleuring of vervorming van het kunststof contact op met de klantenservice. | Dek de go-e Charger tijdens het opladen nooit af. Een warmteophoping kan tot brand leiden. | Draggers van elektronische implantaten moeten op basis van elektromagnetische velden ten minste 60 cm afstand tot de go-e Charger houden. | De go-e Charger CORE beschikt over de communicatie-interfaces wifi 802.11b/g/n 2,4GHz, LTE-FDD\*, GPRS\*, EDGE\* en RFID. Wifi wordt op een frequentie van 2,4 GHz, kanalen 1-13 met de frequentieband 2412-2472 MHz, gebruikt. Het maximale zendvermogen van wifi bedraagt 20 dBm. LTE wordt gebruikt op frequentiebanden 1, 3, 7, 8 en 20 met een maximaal zendvermogen van 23 dBm. GPRS en EDGE werken op 900 en 1800 MHz met een maximaal zendvermogen van 35 dBm. RFID wordt op een frequentie van 13,56 MHz met een maximaal stralingsvermogen van 60dBµA/m op 10 m gebruikt.

**Landinformatie:** De nationale en plaatselijke installatievoorschriften moeten worden nageleefd. | Afhankelijk van het land moeten de voorschriften van de autoriteiten en de netexploitanten in acht worden genomen, zoals bijvoorbeeld een meldings- of goedkeuringsplicht van laadrichtingen of de beperking van 1-fase laden. Informeer bij uw elektriciteitsnetexploitant of de go-e Charger aanmeldings- of vergunningsplichtig is en of er andere beperkingen moeten worden nageleefd. | **Frankrijk, Portugal, Denemarken, Italië, Spanje, Singapore, Zweden:** De installateur is verplicht de gebruiker te instrueren en erop te wijzen dat niet-geïnstalleerde personen in de groepen BA1 (gewoon persoon - noch evaren noch geïnstalleerd), BA2 (kinderen) en BA3 (gehandicapten) geen toegang tot het product mogen hebben. Bovendien moet het product worden geïnstalleerd op een geschikte plaats tussen 1,00 en 1,45 meter boven de vloer. | **Nederland en Italië:** Direct vóór de lader moet een mechanisch schakelapparaat worden geïnstalleerd om de ontkoppeling te garanderen in geval van een storing in de lader. De go-e Charger CORE voldoet aan de eisen van een apparaat in overspanningscategorie 3 (OVC 3). Dit wordt bereikt door buiten de lader een stroomonderbreker te installeren tussen de lader en de netvoeding. De installatie moet worden uitgevoerd door de installateur en kan tegelijkertijd met de installatie van de lader worden uitgevoerd.



**Typeplaatje:** Neem de informatie op het typeplaatje van de go-e Charger CORE in acht (zie afbeelding in de volledige installatie- en bedieningsinstructies die je kunt downloaden).



**Elektrische beveiligingsmaatregelen: Hoogspanning - levensgevaar! Gebruik de go-e Charger CORE nooit als de behuizing, de laadstekker of een kabel beschadigd of open is. | Een elektrische schok kan dodelijk zijn. Griep niet met de hand of met technische hulpmiddelen in de oplader of de oplaadstekker. |** Alle informatie over de elektrische installatie is uitsluitend bestemd voor een elektromonteur die in staat is om alle elektrotechnische werkzaamheden volgens de geldende nationale voorschriften uit te voeren. | Voor elektrische aansluitwerkzaamheden het stroomcircuit spanningsvrij schakelen. | De montage moet worden uitgevoerd in overeenstemming met de lokale, regionale en nationale voorschriften. | De go-e Charger CORE moet permanent worden aangesloten op een wisselstroomvoeding. | Zorg ervoor dat de voedingskabel die naar de oplader leidt, goed is aangesloten en onbeschadigd is. | De go-e Charger CORE is gecategoriseerd als een Mode 3 laadstation. Omgeschakelen naar andere laadmodi is niet toegestaan. | De CORE is gecategoriseerd als een klasse III apparaat in termen van bescherming tegen elektrische schokken.

**Aardlekschakelaars:** Het product moet worden geïnstalleerd door een gekwalificeerde elektricien. | Een stroomonderbreker maakt geen deel uit van de CORE en moet stroomopwaarts worden aangesloten door een gekwalificeerde elektricien. | De CORE heeft een ingebouwde protectiemodule met aardlekdetectie (I<sub>Δn</sub> = 20mA AC en 6 mA DC); een afzonderlijke aardlekschakelaar moet stroomopwaarts van de installatie worden aangesloten, ten minste type A (I<sub>Δn</sub> = 20mA AC). IEC 60364-7-722 of de overeenkomstige nationale installatievoorschriften kunnen aanvullende vereisten voor de installatie bevatten. | Alle elektrische apparaten die in combinatie met de go-e Charger CORE worden geïnstalleerd (bijv. kabels, stroomonderbrekers en beveiligingen) moeten correct worden gespecificeerd door de installateur en moeten worden gecontroleerd op goede werking.

**Omgevingsomstandigheden:** Neem de toegestane omgevingsomstandigheden uit het gegevensblad in acht. | De go-e Charger CORE kan aan de muur of op compatibele staanders worden gemonteerd. Het montageoppervlak moet de volledige achterkant van de lader bedekken. De lader mag niet op de vloer of in de grond worden gemonteerd. | Het laadstation is geschikt voor gebruik binnen en buiten: Een locatie zonder direct zonlicht wordt aanbevolen. De CORE is alleen geschikt voor het opladen van gasvrije voertuigandrijfcacuu's in goed geventileerde ruimten. De lader is alleen geschikt voor het opladen van tractiebatterijen van gasvoertuigen in goed geventileerde ruimten. | De CORE mag niet worden gebruikt in de onmiddellijke nabijheid van ontvlambare of explosieve stoffen, stromend water of apparatuur die warmte afgeeft.

**Aardingstest:** De go-e Charger CORE beschikt over de veiligheidsfunctie „Aardingstest”, die het opladen op TT-/TN-elektriciteitsnetten (in de meeste Europese landen gebruikelijk) onderbreekt als de stroomaansluiting niet is geaard. Deze functie is standaard geactiveerd en kan via de go-e app worden gedeactiveerd. De „aardingstest” mag echter alleen worden uitgeschakeld als u er zeker van bent dat het net geen aarding heeft (IT-net, bv. in veel regio's van Noorwegen), zodat ook hier geladen kan worden. Als u twijfelt, moet u de instelling in de app op „Ingeschakeld” laten staan! De go-e Charger CORE visualiseert een uitgeschakelde „aardingsoproef” door 4 rode LED's (3, 6, 9, 12 uur).

**Oplaadstekker:** De laadkabel en laadstekker zijn permanent verbonden met de go-e Charger CORE. | Het laadstation mag niet worden gebruikt als de voedingskabel of de laadkabel beschadigd of open is. | Plaats de meegeleverde stekkerhouder om de type 2 stekker vast te zetten. | Gebruik de oplaadstekker nooit als deze nat of vuil is. De contacten van de stekker moeten schoon en droog zijn voor gebruik. | Pak de laadstekker vast om hem uit het voertuig te verwijderen. Trek nooit aan de kabel. | Het gebruik van adapters, conversieadapters en kabelverlengstukken is niet toegestaan.

**Onderhoud en reparatie:** Elke wijziging of reparatie aan hard- of software van een go-e Charger mag uitsluitend door vakpersoneel van go-e GmbH worden uitgevoerd. | De demontage van een vermeend defecte, vast geïnstalleerde go-e product mag om veiligheidsredenen uitsluitend door een bevoegde elektricien worden uitgevoerd. | Alvorens een vermeend defect product te demonteren, moet in elk geval contact worden opgenomen met de technische klantenondersteuning van go-e en moet de beslissing over de verdere procedure voor het afhandelen van het servicegeval worden afgewacht. | Aan de achterkant van de laadunit zit een label ter bescherming tegen manipulatie. Het verwijderen of beschadigen van de waarschuwingen die aan de go-e Charger zijn bevestigd of het openen van de lader leidt tot het verlies van elke aansprakelijkheid van go-e GmbH. | Het wijzigen of openen van de CORE lader maakt de CORE lader product- en de fabrieksgarantie ongeldig. | De go-e Charger CORE is onderhoudsvrij. | Het apparaat kan met een vochtige doek worden gereinigd. Gebruik geen reinigings- of oplosmiddelen. Niet reinigen met een hogedrukreiniger of onder stromend water.

**Weggoien:** Volgens Richtlijn 2012/19/EU (WEEE-richtlijn) mogen elektrische apparaten na afloop van het gebruik niet als huishoudelijk afval worden aangeboden. Breng het apparaat in overeenstemming met de nationale wettelijke bepalingen naar een speciaal voor elektrische apparatuur opgezet inzamelpunt. | Voer ook de verpakking van het product op de juiste manier af, zodat deze kan worden gerecycled.

**Wettelijke bepalingen, garantie:** Het auteursrecht op deze bedieningshandleiding berust bij go-e GmbH. | Alle teksten en afbeeldingen komen overeen met de technische stand bij het opstellen van de handleiding. go-e GmbH houdt zich ononaankondigde wijzigingen voor. De inhoud van de handleiding vormt gezinszamen een grondslag voor claims tegenover de fabrikant. Afbeeldingen dienen als illustratie en kunnen afwijken van het daadwerkelijke product. | Alle garantiebepalingen zijn te vinden op [www.go-e.com](http://www.go-e.com).



## EL Υποδείξεις ασφαλείας και συμμόρφωση

**Κατέβασε το πλήρες εγχειρίδιο εγκατάστασης και λειτουργίας καθώς και το δελτίο δεδομένων μέσω της ηλεκτρονικής διεύθυνσης [www.go-e.com](http://www.go-e.com)**

**Πρέπει να τηρούνται πριν από την εγκατάσταση και τη θέση σε λειτουργία:** Τήρησε όλους τους κανονισμούς ασφαλείας και τις υποδείξεις του παρόντος εγχειριδίου! | Διάβασε προσεκτικά τις οδηγίες και το φύλλο δεδομένων και φιλιάξέ τα για μελλοντική αναφορά. Τα έγγραφα θα σε βοηθήσουν: 1. Να χρησιμοποιήσεις το προϊόν με ασφάλεια και σύνεση 2. Να αυξήσεις τη διάρκεια ζωής και της αξιοπιστίας 3. Να αποφύξεις την πρόκληση ζημιών στη συσκευή ή σε αντικείμενα 4. Να αποτρέψεις κινδύνους για τη ζωή και τη σωματική ακεραιότητα.

**Γενικοί κανονισμοί ασφαλείας:** Το go-e Charger CORE μπορεί να χρησιμοποιηθεί αποκλειστικά για τη φόρτιση ηλεκτρικών οχημάτων με μπαταρία (BEV) και plug-in υβριδικών οχημάτων (PHEV) με τους προβλεπόμενους προσαρμογείς και καλώδια. | Η μη συμμόρφωση με τις απαιτήσεις των κανονισμών ασφαλείας μπορεί να έχει σοβαρές συνέπειες. Η go-e GmbH δεν φέρει καμία ευθύνη για ζημιές που οφείλονται σε μη τήρηση του εγχειριδίου λειτουργίας, των κανονισμών ασφαλείας ή των προειδοποιήσεων που αναγράφονται στη συσκευή. | Σε περίπτωση που αναπτυχθεί ασυνήθιστη θερμότητα, μην αγχίζεις το go-e Charger ή το καλώδιο φόρτισης και διάκοψε τη διαδικασία φόρτισης το συντομότερο δυνατό. Σε περίπτωση αποχρωματισμού ή παραμόρφωσης του πλαστικού, επικοινωνήσες με το τμήμα εξυπηρέτησης πελατών. | Ποτέ μην καλύπτεις το go-e Charger κατά τη διάρκεια της φόρτισης. Η συσσώρευση θερμότητας μπορεί να οδηγήσει σε πυρκαγιά. | Οι χρήστες ηλεκτρονικών εμφυτευμάτων πρέπει να απέχουν τουλάχιστον 60 cm από το go-e Charger λόγω των ηλεκτρομαγνητικών πεδίων. | Το go-e Charger CORE διαθέτει τις διεπαφές επικοινωνίας WLAN 802.11b/g/n 2,4 GHz, LTE-FDD\*, GPRS\*, EDGE\* και RFID. Το WLAN λειτουργεί σε συχνότητα 2,4 GHz, κανάλια 1-13 με ζώνη συχνότητας 2412-2472 Mhz. Η μέγιστη ισχύς εκπομπής του WLAN είναι 20 dBm. Το LTE λειτουργεί στις ζώνες συχνότητας 1, 3, 7, 8 και 20 με μέγιστη ισχύ μετάδοσης 23dBm. Τα GPRS και EDGE λειτουργούν στα 900 και τα 1800MHz με μέγιστη ισχύ μετάδοσης 35dBm. Το σύστημα RFID λειτουργεί σε συχνότητα 13,56 MHz με μέγιστη ακτινοβολούμενη ισχύ 60 dBm/m στα 10 m.

**Υπόδειξη χώρας:** Πρέπει να τηρούνται οι εθνικοί και τοπικοί κανονισμοί εγκατάστασης. | Ανάλογα με τη χώρα, πρέπει να τηρούνται οι απαιτήσεις των αρχών και των διαχειριστών του δικτύου ηλεκτρικής ενέργειας, π.χ. उपयोगशील कोषोपयोगी है एकीकरण की εγκαταστάσεων φόρτισης ή περιορισμός της μονοφασικής φόρτισης. Επικοινωνήσες με τον πάροχο του δικτύου ηλεκτρικής ενέργειας για να μάθεις αν ο go-e Charger υπόκειται σε εγγραφή ή έγκριση και αν πρέπει να τηρούνται άλλοι περιορισμοί. | **Γαλλία, Πορτογαλία, Δανία, Ιταλία, Ισπανία, Σγκαπούρη, Σουηδία:** Ο εγκαταστάτης είναι υποχρεωμένος να εκπαιδεύσει τον χρήστη και να επισημάνει ότι τα μη εκπαιδευμένα άτομα των ομίλων BA1 (συντηρημένο άτομο – ούτε έμπειρο ούτε εκπαιδευμένο), BA2 (παιδιά) και BA3 (άτομα με ειδικές ανάγκες) δεν πρέπει να έχουν πρόσβαση στο προϊόν. Το προϊόν πρέπει επίσης να τοποθετηθεί σε κατάλληλη θέση σε ύψος μεταξύ 1,00 και 1,45 μέτρων πάνω από το δάπεδο. | **Ολλανδία και Ιταλία:** Ένας μηχανικός διακόπτης πρέπει να εγκατασταθεί ακριβώς μπροστά από το φορτιστή για να διασφαλιστεί η απουσία ρεύματος σε περίπτωση σφάλματος στο φορτιστή. Ο go-e Charger CORE πληροί τις απαιτήσεις για μια συσκευή υπέρτατης κατηγορίας 3 (OVC 3). Αυτό επιτυγχάνεται με μια διακλάδωση που είναι εγκατεστημένη εκτός του φορτιστή μεταξύ του φορτιστή και του ηλεκτρικού δικτύου. Η εγκατάσταση πρέπει να γίνει από τον εγκαταστάτη και μπορεί να πραγματοποιηθεί ταυτόχρονα με την εγκατάσταση του φορτιστή.

**Πνακίδα τύπου:** Λάβε υπόψη τα στοιχεία που αναγράφονται στην πινακίδα τύπου του go-e Charger CORE (βλ. εικόνα στο πλήρες εγχειρίδιο εγκατάστασης και λειτουργίας που είναι διαθέσιμο για λήψη).

**Ηλεκτρική προστασία:** Υψηλή τάση - Κίνδυνος θανάτου! Μη χρησιμοποιείτε ποτέ τον go-e Charger CORE εάν το περιβλήμα, το βύσμα φόρτισης ή ένα καλώδιο έχει υποστεί ζημιά ή είναι ανοιχτό. | *Μια ηλεκτροπληξία μπορεί να αποβεί θανατηφόρα. Μην πιάνετε το φορτιστή ή το βύσμα φόρτισης με τα χέρια ή με τεχνικά βοηθήματα.* | Όλες οι πληροφορίες σχετικά με την ηλεκτρική εγκατάσταση απευθύνονται αποκλειστικά σε εξειδικευμένο ηλεκτρολόγο του οποίου η εκπαίδευση επιτρέπει τη διεξαγωγή όλων των ηλεκτρικών εργασιών σύμφωνα με τους ισχύοντες εθνικούς κανονισμούς. | Πριν από οποιαδήποτε εργασία ηλεκτρικής σύνδεσης, το κύκλωμα πρέπει να απουσιάζει από την παροχή ρεύματος. | Η τοποθέτηση πρέπει να πραγματοποιείται σύμφωνα με τους τοπικούς, περιφερειακούς και εθνικούς κανονισμούς. | Ο go-e Charger CORE πρέπει να είναι μόνιμα συνδεδεμένος σε δίκτυο εναλλασσόμενης τάσης. | Βεβαιωθείτε ότι το καλώδιο ρεύματος που οδηγεί στο φορτιστή είναι σωστά τοποθετημένο και δεν έχει υποστεί ζημιά. | Ο go-e Charger CORE ταξινομάζεται ως σταθμός φόρτισης, Mode 3. Δεν επιτρέπεται η αλλαγή σε άλλους τρόπους φόρτισης. | Το CORE έχει ταξινομηθεί ως συσκευή κατηγορίας III για την προστασία από ηλεκτροπληξία.

**Διατάξεις προστασίας από ρεύμα διαρροής:** Η εγκατάσταση του προϊόντος πρέπει να πραγματοποιηθεί από ηλεκτρολόγο. | Ένας διακόπτης κυκλώματος δεν αποτελεί μέρος του CORE και πρέπει να συνδεθεί από ηλεκτρολόγο. | Το CORE διαθέτει ενσωματωμένο διακόπτη κυκλώματος βλάβης γείωσης με ανίχνευση ρεύματος διαρροής (Idn = 20 mA AC και 6 mA DC). Ένας ξεχωριστός διακόπτης κυκλώματος βλάβης γείωσης πρέπει να συνδεθεί ανάτη της εγκατάστασης, τουλάχιστον τύπου A (Idn = 20mA AC). Το πρότυπο IEC 60364-7-722 ή ο αντίστοιχος εθνικός

κανονισμός εγκατάστασης μπορεί να περιέχει πρόσθετες απαιτήσεις για την εγκατάσταση. | Όλες οι ηλεκτρικές συσκευές που εγκαθίστανται σε συνδυασμό με τον go-e Charger CORE (π.χ. καλώδια, διακόπτες προστασίας και προστατευτικές διατάξεις) πρέπει να καθορίζονται σωστά από τον εγκαταστάτη και να ελέγχονται ως προς τη λειτουργικότητά τους.

**Συνθήκες περιβάλλοντος:** Πρέπει να λαμβάνονται υπόψη οι επιτρεπόμενες συνθήκες περιβάλλοντος από το φύλλο δεδομένων. | Ο go-e Charger CORE μπορεί να στερηθεί στον τοίχο ή σε συμβατούς πυλώνες. Η επιφάνεια τοποθέτησης πρέπει να καλύπτει ολόκληρη την πίσω πλευρά του φορτιστή. Ο φορτιστής δεν πρέπει να τοποθετείται στο πάτωμα ή στο έδαφος. | Ο σταθμός φόρτισης είναι κατάλληλος για χρήση σε εσωτερικούς και εξωτερικούς χώρους. Συνιστάται μια θέση χωρίς άμεσο ηλιακό φως. Ο φορτιστής είναι κατάλληλος μόνο για τη φόρτιση μπαταριών κίνησης οχημάτων με αέριο σε καλά αεριζόμενους χώρους. Ο φορτιστής δεν πρέπει να λειτουργεί σε εσωτερικούς χώρους, εάν υπάρχει αυξημένος κίνδυνος αερίων αμμωνίας. | Ο φορτιστής δεν πρέπει να λειτουργεί σε άμεση γειννίαση με εύφλεκτες ή εκρηκτικές ουσίες, τρεχούμενο νερό ή συσκευές που εκπέμπουν θερμότητα.

**Δοκιμή γείωσης:** Το go-e Charger CORE διαθέτει τη λειτουργία ασφαλείας «δοκιμή γείωσης», η οποία σταματά τη διαδικασία φόρτισης σε δίκτυα ρεύματος TT/TN (ευρέως διαδεδομένα στις περισσότερες ευρωπαϊκές χώρες) εάν η σύνδεση ρεύματος δεν είναι γεωμενική. Αυτή η λειτουργία είναι ενεργοποιημένη από προεπιλογή. Μπορεί να απενεργοποιηθεί μόνο μέσω της εφαρμογής go-e, εάν έχει βεβαιωθεί ότι το ηλεκτρικό δίκτυο δεν διαθέτει σύνδεση γείωσης (δίκτυο TN, π.χ. σε πολλές περιοχές της Νορβηγίας), ώστε να είναι δυνατή η φόρτιση και εδώ. Το go-e Charger CORE επισημαίνει μια απενεργοποιημένη «δοκιμή γείωσης» μέσω 4 κόκκινων λυχνιών LED (3, 6, 9, 12 η ώρα).

**Βύσμα φόρτισης:** Το καλώδιο φόρτισης και το φις φόρτισης είναι σταθερά συνδεδεμένα με το go-e Charger CORE. | Ο σταθμός φόρτισης δεν πρέπει να χρησιμοποιείται εάν το καλώδιο φόρτισης έχει υποστεί ζημιά ή είναι ανοιχτό. | Τοποθετείται το παρεχόμενο στήριγμα βύσματος για να ασφαλιστεί το βύσμα τύπου 2. | Μην χρησιμοποιείτε ποτέ το βύσμα φόρτισης όταν είναι υπό γρήγορο ή βρώμικο. Οι επαφές του φις πρέπει να είναι καθαρές και στεγνές πριν από τη χρήση. | Πάστε τη φίσα φόρτισης για να την αφαιρέσετε από το όχημα. Μην τραβάτε ποτέ από το καλώδιο. | Δεν επιτρέπεται η χρήση προσαρμογών, προσαρμογών μετατροπής και προεκτάσεων καλωδίων.

**Συντήρηση και επισκευή:** Οποιαδήποτε τροποποίηση ή επισκευή του υλικού ή του λογισμικού ενός go-e Charger επιτρέπεται να πραγματοποιηθεί μόνο από εξειδικευμένο προσωπικό της go-e GmbH. | Για λόγους ασφαλείας, η αποσυρματολόγηση ενός φερόμενου ως ελαττωματικού, σταθερά εγκατεστημένου προϊόντος επιτρέπεται να πραγματοποιηθεί αποκλειστικά από ειδικό τεχνικό. | Πριν την αποσυρματολόγηση ενός φερόμενου ως ελαττωματικού προϊόντος, επικουνηθούν σε κάθε περίπτωση με το τμήμα τεχνικής υποστήριξης πελατών της go-e και περιμένε την απόφαση σχετικά με την περαιτέρω διαδικασία διεκπεραίωσης της περίπτωσης εέρβης. | Στο πίσω μέρος της μονάδας φόρτισης υπάρχει μια ετικέτα για την προστασία από παραποίηση. Η αφαίρεση και η καταστροφή των προειδοποιητικών σημάνσεων που είναι προσαρτημένες στο go-e Controller ή το άνοιγμα της συσκευής συνταίγει την απώλεια οποιασδήποτε ευθύνης εκ μέρους της go-e GmbH. | Τυχόν τροποποίηση ή άνοιγμα της μονάδας φόρτισης CORE θα ακυρώσει την εγγύηση του προϊόντος. | Το go-e Charger CORE δεν χρειάζεται συντήρηση. | Η συσκευή μπορεί να καθαριστεί με ένα υγρό πανί. Δεν πρέπει να χρησιμοποιούνται καθαριστικά και διαλύτες. Δεν επιτρέπεται ο καθαρισμός με συσκευή καθαρισμού υψηλής πίεσης ή κάτω από τρεχούμενο νερό.

**Απορρύψη:** Σύμφωνα με την οδηγία 2012/19/EE (οδηγία ΑΗΗΕ), οι ηλεκτρικές συσκευές δεν πρέπει να απορρύπτονται στα οικιακά απορρίμματα μετά το τέλος της διάρκειας ζωής τους. Παράδωσε τη συσκευή σε ένα σημείο συλλογής που έχει συσταθεί ειδικά για τα απόβλητα ηλεκτρικού εξοπλισμού σύμφωνα με τις εθνικές νομικές διατάξεις. | Απορρύψη επίσης σωστά τη συσκευασία του προϊόντος, ώστε να μπορεί να ανακυκλωθεί.

**Νομικές πληροφορίες, εγγύηση κατασκευαστή:** Τα πνευματικά δικαιώματα για το παρόν εγχειρίδιο λειτουργίας ανήκουν στην go-e GmbH. | Όλα τα κείμενα και οι εικόνες αναφέρονται στην τεχνολογική κατάσταση που ίσχυε κατά τη στιγμή της σύνταξης του εγχειριδίου. Η go-e GmbH επιφυλάσσει για αλλαγές χωρίς προηγούμενη ειδοποίηση. Το περιεχόμενο του εγχειριδίου λειτουργίας δεν εγγείει αξιώσεις έναντι του κατασκευαστή. Οι εικόνες είναι ενδεικτικές και ενδέχεται να διαφέρουν από το πραγματικό προϊόν. | Όλοι οι όροι εγγύησης βρίσκονται στη διεύθυνση [www.go-e.com](http://www.go-e.com).



## SE Säkerhetsbestämmelser & reglefterlevnad



Ladda ner den kompletta installations- och bruksanvisningen samt produktbladet: [www.go-e.com](http://www.go-e.com)

**Beakta före installation och idrifttagning:** Beakta alla säkerhetsbestämmelser och anvisningar i denna bruksanvisning! | Läs igenom installations- och bruksanvisning och datablad noggrant och förvara dem för framtida bruk. Syftet med dessa dokument är att hjälpa dig att: 1. använda produkten säkert och korrekt 2. öka livslängden och tillförlitligheten 3. undvika skador på produkten eller på utrustningen 4. förhindra fara för liv och lem.

**Allmänna säkerhetsbestämmelser:** go-e Charger CORE får endast användas för laddning av batterielektriska fordon (BEV) och laddhybrider (PHEV) med därför avsedda adaptar och kablar. | Om säkerhetsbestämmelserna ignoreras kan det leda till allvarliga följder. go-e GmbH fransäger sig all ansvar för skador som uppstår om bruksanvisningen, säkerhetsbestämmelserna eller varningarna på enheten inte följs. | Vid ovanligt hög värmeutveckling ska du inte röra go-e Charger eller laddkabeln och avbryta laddningen så fort som möjligt. Om plasten missfärgas eller deformeras ska du kontakta kundsupporten. | Täck aldrig över go-e Charger under laddningen. Värmsamling kan leda till brand. | Personer som har elektroniska implantat ska gå grund av elektromagnetiska fält hålla ett avstånd på minst 60 cm till go-e Charger. | go-e Charger CORE har kommunikationsgränssnittet wifi 802.11b/g/n 2.4GHz, LTE-FDD\*, GPRS\*, EDGE\* och RFID. Wifi drivs med en frekvens på 2,4 GHz, kanal 1–13 med frekvensbandet 2412–2472 MHz. Maximal sändningseffekten för wifi uppgår till 20 dBm. LTE används på FDD-banden 1, 3, 7, 8 och 20 med en maximal överföringseffekt på 23dBm. GPRS och EDGE används på 900 och 1800 MHz med en maximal överföringseffekt på 35dBm. RFID används vid en frekvens på 13,56 MHz med en maximal strålningseffekt på 60 dB µA/m på 10 m.

**Landsnötningar:** Nationella och lokala installationsbestämmelser måste följas. | Myndigheternas och elnätsföretagens föreskrifter i användningslandet ska beaktas, t.ex. anmälningsplikt eller tillståndsskyldighet för laddningsutrustning eller begränsning av enfasladdning. Kontakta din elnätsoperatör för att information om go-e Charger lyder under anmälnings- eller godkännandesskyldighet eller om det finns andra begränsningar. | **Frankrike, Portugal, Danmark, Italien, Spanien, Singapur, Sverige:** Installatören är skyldig att instruera användaren och informera om att utbildade användare i grupperna BA1 (vanlig person - inte utbildad), BA2 (barn) och BA3 (personer med funktionshinder) inte får ha tillgång till produkten. Produkten ska också monteras på en lämplig plats mellan 1,00 och 1,45 m över marken. | **Nederländerna och Italien:** En mekanisk omkopplingsanordning måste installeras direkt uppströms från laddaren för att ge isolering i händelse av ett fel i laddaren. go-e Charger CORE uppfyller kraven för en OVC 3-enhet (Overvoltage Category 3). Detta ska uppnås med ett shunt som installeras utanför laddstationen mellan laddaren och elförsörjningen från elnätet. Installationen måste utföras av installatören och kan göras samtidigt som laddaren installeras.



**Typ märkning:** Beakta informationen på typmärkningen på go-e Charger CORE (se bild i den kompletta installations- och bruksanvisningen som finns tillgänglig för nedladdning).

**Elektriska skyddsåtgärder:** Högsänning - livsfara! Använd alltid go-e Charger CORE om hjälpet, laddningskontakten eller någon kabel är skadad eller öppen. | En elstöt kan vara livsfarlig. Rör inte in i laddaren eller laddkontakten med handen eller med tekniska hjälpmedel. | Information om den elektriska installationen är endast avsedd för en elektriker som är utbildad att utföra arbeten i enlighet med gällande nationella föreskrifter. | Innan elektriska anslutningsarbeten utförs ska elkretsen kopplas från strömförsörjningen. | Monteringen måste utföras i enlighet med lokala, regionala och nationella bestämmelser. | go-e Charger CORE ska vara permanent ansluten till ett växelströmsnät. | Kontrollera att elkablen som leder till

laddaren är korrekt installerad och oskadad. | go-e Charger CORE är klassad som en Mode 3-laddningsenhet. Övergång till andra laddningslägen är inte tillåten. | CORE är klassificerad som klass III-utrustning när det gäller skydd mot elektriska stötar.

**Skyddsanordningar för jordfelsbrytare:** Produkten måste installeras av en behörig elektriker. | CORE är inte utrustad med någon inbyggd miniatyrbrytare, vilket innebär att en sådan måste installeras uppströms av en behörig elektriker. | CORE har en inbyggd RCD-modul med jordfelsdetektering (I<sub>Δn</sub> = 20 mA AC och 6 mA DC), en separat jordfelsbrytare måste installeras uppströms från installationen: Typ B (I<sub>Δn</sub> = 20 mA AC och 6 mA DC).

IEC 60364-7-722 eller motsvarande nationella installationsföreskrifter kan innehålla ytterligare krav för installationen. | All elektrisk utrustning som installeras i anslutning till go-e Charger CORE (t.ex. kablar, kretsbytare och skyddsanordningar) måste vara korrekt specificerad av installatören och kontrolleras för att säkerställa att den är i gott skick.

**Miljöförhållanden:** Beakta de tillättna omgivningsvillkoren i databladet. | go-e Charger CORE ska ytmonteras på väggar eller kompatibla stolpar. Monteringsytan måste täcka hela baksidan av laddaren. Laddaren ska inte monteras på golv eller mark. | Laddaren är lämplig för inomhus- och utomhusbruk: Vi rekommenderar en plats som inte är utsatt för direkt solljus. Laddaren är endast avsedd för laddning av fordonsbatterier som avger vätska i väl ventilerade utrymmen. Laddaren får inte användas inomhus vid ökad risk för ammoniakgaser. | Laddaren får inte användas i närheten av brännbara eller explosiva ämnen, rinnande vatten eller apparater som avger värme.

**Jordningskontroll:** go-e Charger CORE har säkerhetsfunktionen "Jordningskontroll" som hindrar laddningen i TT-/TN-strömnät (vanligt i de flesta europeiska länder) om elanslutningen inte är korrekt jordad. Denna funktion är aktiverad som standard. Den får endast avaktiveras via go-e-appen om du är säker på att elnätet inte är jordat (IT-nät, t.ex. till exempel i många regioner i Norge, så att de även kan laddas här. go-e Charger CORE visar en inaktiverad "jordningskontroll" med fyra röda lysdioder (kl. 3, 6, 9, 12).

**Laddningskontakt:** Laddningskabeln och laddningskontakten är permanent anslutna till go-e Charger CORE. | Använd inte laddaren om antingen elförsörjningskabeln eller laddningskabeln är skadad eller öppen. | Montera den medföljande plugghållaren för att hålla fast typ 2-kontakten. | Använd aldrig laddkontakten i vått eller smutsigt tillstånd. Kontakten måste vara ren och torr före användning. | Ta tag i laddningskontakten för att ta bort den från fordonet. Dra aldrig i kablarna. | Adapterita, muuntooaptereita ja johtojen jatkosarjoja ei saa käyttää.

**Underhåll och reparation** Ändring eller reparation av en go-e Chargers maskin- eller programvara får endast utföras av fackpersonal från go-e GmbH. | Demontering av en go-e produkt som misstänks vara defekt får av säkerhetsskäl endast utföras av behörig elektriker. | Innan produkten demonteras ska du alltid kontakta go-e:s tekniska kundsupport och invänta beslut om vidare hantering av serviceärendet. | En förseglingsetikett mot intrång är monterad på baksidan av höljiet. Om du tar bort eller skadar varningsmeddelanden som är fästa på go-e Charger CORE eller öppnar laddningshuset upphör allt ansvar från go-e GmbH:s sida. | CORE-latausringon muuttaminen tai avaaminen johtaa tuotteen takuun raukeamiseen. | go-e Charger CORE är underhållsfri. | Produkten kan rengöras med en fuktig trasa. Använd inte rengörings- och lösningsmedel. Rengör inte med högrtrycksvatt eller under rinnande vatten.

**Avfallshantering:** Enligt direktiv 2012/19/EU (WEEE-direktivet) får elektrisk utrustning inte kastas i hushållsavfallet när dess användningstid har upphört. Lämna enligt de nationella bestämmelserna in apparaten till en samlingsplats som är speciellt avsedd för elektrisk utrustning. | Kasserä även produktförpackningen på korrekt sätt så att den kan återvinnas.

**Juridisk garanti:** Upphovsrätten till denna bruksanvisning tillhör go-e GmbH. | All text och alla bilder motsvarar det tekniska tillståndet när bruksanvisningen sammanställs. go-e GmbH förbehåller sig rätten att göra ändringar utan föregående meddelande. Innehållet i bruksanvisningen är inte någon grund till anspråk mot tillverkaren. Bilderna är avsedda som illustration och kan avvika från den faktiska produkten. | För samtliga garantivillkor hänvisas till [www.go-e.com](http://www.go-e.com).



## PT Instruções de segurança e conformidade



Transfere o manual do utilizador completo e a ficha técnica: [www.go-e.com](http://www.go-e.com)

**Observar antes da instalação e da colocação em funcionamento:** Respeita todas as normas de segurança e avisos contidos neste manual! | Lê atentamente o instruções de instalação e de funcionamento e a ficha de dados técnicos e guarda-os para consulta futura. Os documentos servem para te ajudar: 1. A utilizar o produto de forma segura e correta 2. A aumentar a vida útil e a fiabilidade 3. A evitar danos no aparelho ou materiais 4. A evitar perigos para a vida e a integridade física.

**Regras gerais de segurança:** O go-e Charger CORE só pode ser utilizado para o carregamento de veículos elétricos a bateria (BEV) e híbridos plug-in (PHEV) com os adaptadores e cabos previstos para o efeito. | A inobservância das regras de segurança pode ter consequências graves. A go-e GmbH declina qualquer responsabilidade por casos de danos causados pela inobservância do manual de instruções, dos regulamentos de segurança ou das advertências no aparelho. | Em caso de geração anormal de calor, não tocar no go-e Charger ou no cabo de carregamento e interromper o processo de carregamento o mais rapidamente possível. Em caso de descoloração ou deformação do plástico, dirige-te ao apoio ao cliente. | Nunca cubras o carregador go-e durante o carregamento. A acumulação de calor pode provocar um incêndio. | Os portadores de implantes eletrónicos devem manter-se a uma distância mínima de 60 cm do go-e Charger devido aos campos eletromagnéticos. | O go-e Charger CORE dispõe das interfaces de comunicação WLAN 802.11b/g/n 2,4GHz, LTE-FDD\*, GPRS\*, EDGE\* e RFID. A WLAN é operada a uma frequência de 2,4 GHz, canais 1-13 com a banda de frequência 2412-2472MHz. A potência emissora máxima da WLAN é de 20 dBm. O LTE funciona nas bandas de frequência 1, 3, 7, 8 e 20 com uma potência máxima de transmissão de 23 dBm. GPRS e EDGE funcionam em 900 e 1800 MHz com uma potência máxima de transmissão de 35 dBm. RFID funciona a uma frequência de 13,56 MHz com uma potência de radiação máxima de 60dBµW/m para 10 m.

**Informações sobre o país:** Os regulamentos de instalação nacionais e locais devem ser respeitados. | Dependendo do país, devem ser observadas as especificações das autoridades e do operador da rede, como, por exemplo, uma obrigação de declaração ou autorização de dispositivos de carregamento ou a limitação de carregamento monofásico. Informa-te junto do teu operador de rede se o go-e Charger requer registo ou autorização e se devem ser respeitadas outras limitações. | **França, Portugal, Dinamarca, Itália, Espanha, Singapura, Suécia:** O instalador é obrigado a instruir o utilizador e a chamar a atenção para o facto de que as pessoas não instruídas dos grupos BA1 (pessoa comum - nem experiente nem instruída), BA2 (crianças) e BA3 (deficientes) não devem ter acesso ao produto. Além disso, o produto deve ser montado num local adequado entre 1,00 e 1,45 m acima do solo. | **Países Baixos e Itália:** Deve ser instalado um dispositivo de comutação mecânica diretamente a montante do carregador para assegurar a desconexão em caso de avaria no carregador. O carregador go-e Charger CORE preenche os requisitos de um dispositivo de sobretensão de categoria 3 (OVC 3). Isto é conseguido através de um disjuntor de corrente de fuga instalado no exterior do carregador, entre o carregador e a fonte de alimentação principal. A instalação deve ser realizada pelo instalador e pode ser realizada em simultâneo com a instalação do carregador.

**Tipo de placa:** Respeita as indicações na placa de características do go-e Charger CORE (consulta a ilustração nas instruções completas de instalação e encerramento disponíveis para download).

**Medidas de proteção elétrica:** Alta tensão - perigo de vida! Nunca utilize o go-e Charger CORE se a caixa, a ficha de carregamento ou um cabo estiverem danificados ou abertos. | Um choque elétrico pode ser fatal. Não toque no carregador ou na ficha de carregamento com as mãos ou com ajudas técnicas.

| Todas as informações sobre a instalação elétrica destinam-se exclusivamente a um electricista qualificado cuja formação permite a realização de todos os trabalhos eletrotécnicos de acordo com as normas nacionais aplicáveis. | Antes dos trabalhos de ligação elétrica, desligar o circuito elétrico da tensão. | A instalação deve ser efetuada de acordo com os regulamentos locais, regionais e nacionais. | O go-e Charger CORE tem de estar permanentemente ligado a uma fonte de alimentação CA. | Certifique-se de que o cabo de alimentação que conduz ao carregador está corretamente encaminhado e não está danificado. | O go-e Charger CORE é classificado como uma estação de carregamento do Modo 3. Não é permitida a mudança para outros modos de carregamento. | O CORE está classificado como um dispositivo de Classe III em termos de proteção contra choques elétricos.

**Dispositivos de corrente residual:** A instalação do produto deve ser realizada por um electricista qualificado. | Um disjuntor não faz parte do CORE e tem de ser ligado a montante pelo electricista qualificado. | O CORE dispõe de um módulo de proteção contra corrente de falha integrado com deteção de corrente de falha ( $I_{\Delta n} = 20 \text{ mA CA e } 6 \text{ mA CC}$ ), um disjuntor de corrente de falha separado tem de ser colocado a montante da instalação, pelo menos do tipo A ( $I_{\Delta n} = 20 \text{ mA CA}$ ). A norma IEC 60364-7-722 ou os respetivos regulamentos nacionais de instalação podem incluir requisitos adicionais para a instalação. | Todos os dispositivos elétricos instalados em conjunto com o go-e Charger CORE (por exemplo, cabos, disjuntores e dispositivos de proteção) devem ser corretamente especificados pelo instalador e verificados quanto ao seu bom funcionamento.

**Condições ambientais:** Observar as condições ambientais permitidas da ficha de dados. | O go-e Charger CORE pode ser montado na parede ou em pilares compatíveis. A superfície de montagem deve cobrir toda a parte traseira do carregador. O carregador não deve ser montado no chão ou no solo. | A estação de carregamento é adequada para utilização no interior e no exterior: É recomendado um local sem luz solar direta. O carregador destina-se apenas a carregar baterias de propulsão a gás em espaços bem ventilados. O aparelho não deve ser operado no interior em caso de perigo elevado de emissão de gases de amoníaco. | O carregador não deve ser utilizado na proximidade imediata de materiais inflamáveis ou explosivos, água corrente ou dispositivos de irradiação de calor.

**Ensaio de ligação à terra:** O go-e Charger CORE dispõe da função de segurança „Verificação de ligação à terra“, que impede o processo de carregamento em redes TT/TN (habitualmente na maioria dos países europeus) se a ligação à terra da fonte de alimentação não for a adequada. Esta função está ativada por predefinição. Só pode ser desativada através da aplicação go-e se tiver a certeza de que a rede elétrica não tem ligação à terra (rede IT, p. ex. ex. em muitas regiões da Noruega), para que também seja possível carregar aqui. O go-e Charger CORE visualiza uma „verificação de ligação à terra“ desativada através de 4 LEDs vermelhos acessos (3, 6, 9, 12 horas).

**Ficha de carregamento:** O cabo de carregamento e a ficha de carregamento estão permanentemente ligados ao carregador go-e Charger CORE. | A estação de carregamento não deve ser utilizada se o cabo de alimentação elétrica ou o cabo de carregamento estiver danificado ou aberto. | Colocar o suporte de ficha fornecido para fixar a ficha de tipo 2. | Nunca utilize a ficha de carregamento quando esta estiver molhada ou suja. Os contactos da ficha devem estar limpos e secos antes de serem utilizados. | Agarrar na ficha de carregamento para a retirar do veículo. Nunca puxar pelo cabo. | Não é permitida a utilização de adaptadores, adaptadores de conversão e extensões de cabos.

**Manutenção e reparação:** Qualquer modificação ou reparação em hardware ou software de um go-e Charger só pode ser realizada por pessoal especializado da go-e GmbH. | Por motivos de segurança, a desmontagem de um produto go-e aparentemente defeituoso, instalado de forma fixa, só pode ser efetuada por um electricista qualificado. | Antes da desmontagem de um produto aparentemente defeituoso, deve entrar em contacto com o apoio técnico ao cliente da go-e e aguardar a sua decisão sobre o procedimento a seguir para o processamento do caso de assistência. | A tampoer protection label is fitted on the rear of the Charging Body. A remoção ou danificação dos avisos de advertência afixados no carregador go-e Charger CORE ou a abertura da unidade de carregamento implica a perda de qualquer responsabilidade por parte da go-e GmbH. | A modificação ou abertura da unidade de carregamento CORE invalidará a garantia do produto. | O go-e Charger CORE não requer manutenção. | É possível limpar o aparelho com um pano húmido. Não utilizar produtos de limpeza e solventes. Não limpar com uma máquina de limpeza de alta pressão ou sob água corrente.

**Eliminação:** De acordo com a Diretiva 2012/19/UE (REEE), o equipamento elétrico não pode ser eliminado como lixo doméstico após a sua utilização. Leva o aparelho a um ponto de recolha especialmente criado para aparelhos elétricos, de acordo com a legislação nacional. | Elimina também a embalagem do produto de forma adequada para que possa ser reutilizada.

**Informação jurídica, garantia do fabricante:** Os direitos de autor deste manual de instruções são propriedade da go-e GmbH. | Todos os textos e ilustrações correspondem ao estado técnico aquando da elaboração do manual. A go-e GmbH reserva-se o direito de efetuar alterações sem aviso prévio. O conteúdo do manual de instruções não constitui uma justificação para qualquer reclamação perante o fabricante. As imagens são uma ilustração e podem diferir do produto real. | Todas as condições de garantia podem ser consultadas em [www.go-e.com](http://www.go-e.com).



## HU Biztonsági és megfelelőségi előírások



Töltse le a teljes telepítési és használati útmutatót, valamint az adatlapot a [www.go-e.com](http://www.go-e.com) oldalon.

**Telepítés és üzembe helyezés előtt vegye figyelembe:** Tartsa be a jelen útmutató összes biztonsági előírását és utasítását! | Olvassa el figyelmesen az útmutatót és az adatlapot, és őrizze meg őket későbbi használatra. A dokumentumoknak a következőkben kell segíteniük: 1. A termék biztonságos és rendeltetésszerű használata 2. Az élettartam és a megbízhatóság növelése 3. A készülék vagy az értéktárgyak káro sodásának elkerülése 4. Az életveszély és a testi épséget fenye gető veszély elkerülése.

**Általános biztonsági előírások:** A go-e Charger CORE kizárólag akkumulátoros elektromos (BEV) és hálózatról tölthető hibrid elektromos járművek (PHEV) töltésére használható az erre a célra szolgáló adapterrel és kábellel. | A biztonsági előírások figyelmen kívül hagyása súlyos következményekkel járhat. A go-e GmbH nem vállal felelősséget a használati útmutató, valamint a biztonsági előírások és a készüléken található figyelmeztetések figyelmen kívül hagyásából eredő károkért. | Szokatlan hőtermelés esetén ne érintse meg a töltőkábelt vagy az adaptert, és lehetőség szerint azonnal állítsa le a töltést. Ha a műanyagon elszineződést vagy deformálódást észlel, akkor forduljon az ügyfélszolgálatához. | Soha ne takarja le a go-e Charger-t töltés közben. A túlmelegedés tüzet okozhat. | Az elektromágneses mezők miatt az elektronikus implantátumot viselők tartózkodjanak legalább 60 cm-re a go-e Chargertől. A go-e Charger CORE a WLAN 802.11b/g/n 2,4 GHz, LTE-FDD\*, GPRS\*, EDGE\* és az RFID kommunikációs interfészekkel rendelkezik. A WLAN 2,4 GHz-en, az 1-13 csatornákon a 2412-2472 Mhz frekvenciasávban működik. A WLAN maximális adóteljesítménye 20 dBm. Az LTE az 1., 3., 7., 8. és 20. frekvenciasávban 23 dBm maximális adóteljesítménnyel működik. A GPRS és az EDGE 900 és 1800 MHz-en működik 35 dBm maximális sugárzási teljesítménnyel. Az RFID 13,56 MHz-es frekvencián, 10 m-en 60 dBµA/m-es maximális sugárzási teljesítménnyel működtethető.

**Országinformációk:** A nemzeti és helyi telepítési előírásokat be kell tartani. | Országtól függően be kell tartani a hatóságok és az energiaszolgáltatók előírásait, például a töltőberendezésekre vonatkozó bejelentési, illetve engedélyezési kötelezettséget, valamint az egyfázisú töltés korlátozását. Érdetkérldjon a villamosenergia-hálózat üzemeltetőjénél, hogy a go-e Charger-re vonatkozó bejelentési vagy engedélyezési kötelezettség, továbbá hogy be kell-e tartani egyéb korlátozásokat. | **Franciaország, Portugália, Dánia, Olaszország, Spanyolország, Szingapúr, Svédország:** A telepítő köteles eligazítani a felhasználót, és felhívni a figyelmét arra, hogy a BA1 (átlagszemély - sem tapasztalt, sem betanított), BA2 (gyermek) és BA3

(fogyetékeltségű) csoportba tartozó személyeknek nem szabad hozzáférniük a termékhez. Ezenkívül a terméket megfelelő helyre, 1,00–1,45 m-rel a padló felett kell felszerelni. | **Hollandia és Olaszország:** Közvetlenül a töltő elé egy mechanikus kapcsolóberendezést kell telepíteni, hogy az biztonságos a leállítását a töltő meghibásodása esetén. A go-e Charger CORE megfelel a 3. túlfeszültség-kategóriába (OVC 3) tartozó készülékekkel szemben támasztott követelményeknek. Ezt a töltőt kivül, a töltő és a hálózati tápegység között elhelyezett munkáramú (sönt) kioldó biztosítja a hálózatról. A telepítést a szerelőnek kell elvégeznie, és a töltő telepítésével egyidőjűleg is elvégezhető.



**Típus tábla:** Vegye figyelembe a go-e Charger CORE típus táblájában szereplő adatokat (lásd az ábrát a letölthető teljes telepítési és használati útmutatóban).

**Elektromos védelmi intézkedések:** Nagyfeszültség – életveszély! Soha ne használja a go-e Charger CORE készüléket, ha a ház, a töltőcsatlakozó vagy a kábel sérült vagy szabadon van. | Az áramütés halált okozhat. Ne nyúljon kézzel vagy műszaki segédeszközökkel a töltőbe vagy a töltőcsatlakozóba. | Az elektromos telepítéssel kapcsolatos összes információ kizárólag olyan villamossági szakemberek számára készült, akiknek a képzése lehetővé teszi, hogy minden elektrotechnikai munkát a vonatkozó nemzeti előírásoknak megfelelően végezzenek el. | Az elektromos csatlakoztatás előtt feszültségmentesítse az áramkört. | A szerelést a helyi, regionális és nemzeti előírásoknak megfelelően kell végezni. | Győződjön meg róla, hogy a töltőhöz vezető tápkábel megfelelően van elhelyezve és nem sérült. | A go-e Charger CORE 3. töltésmódhoz használható töltőállomásként minősül. A más töltési módokra történő átállás nem engedélyezett. | A CORE készülék az áramütés elleni védelem tekintetében III. osztályú készülék.

**Hibaáram-védőberendezések:** A termék telepítését villamossági szakembernek kell elvégeznie. | A túláramvédelmi megszakító nem képezi a CORE részét, és azt a villamossági szakembernek kell elhelyeznie. | A CORE beépített hibaáramvédő-modullal rendelkezik hibaáram-érzékeléssel (I<sub>Δn</sub> = 20 mA AC és 6 mA DC). A telepítés során legalább A típusú (I<sub>Δn</sub> = 20 mA AC) áramvédő-kapcsolót kell külön elhelyezni. Az IEC 60364-7-722 szabvány, III. a vonatkozó nemzeti telepítési előírás további telepítési követelményeket tartalmazhat. | A go-e Charger CORE készülékkel együtt telepített összes elektromos készülék (pl. kábelek, védőkapcsolók és védőberendezések) a szerelőnek megfelelően kell meghatározni, és ellenőrizni kell működőképességüket.

**Környezeti feltételek:** Vegye figyelembe az adatlapon szereplő megengedett környezeti feltételeket. | A go-e Charger CORE falra vagy kompaktbilis oszlopokra rögzíthető. A szerelési felületnek a töltő teljes hátoldalát le kell fednie. A töltőt nem szabad a talajra vagy a földre szerelni. | A töltőállomás beltéri és kültéri használatra egyaránt alkalmas: javasolt olyan helyre felszerelni a készüléket, ahol nem éri közvetlen napfény. A töltő gázüzemű járművek meghajtására szolgáló akkumulátorok töltésére csak jól szellőző helyen alkalmas. Ne használja a készüléket beltérben, ha ammóniagázok fokozott kockázata áll fenn. | A töltőt nem szabad gyúlékony vagy robbanásveszélyes anyagok, folyó víz vagy hőkioldósító berendezések közvetlen közelében üzemeltetni.

**Földelési teszt:** A go-e Charger CORE rendelkezik a „Földelési teszt” biztonsági funkcióval, amely a TT/TN elektromos hálózatokban (a legtöbb európai országban elterjedt) a földelési folyamatot megszakítja, ha a hálózati csatlakozás nincs földelve. Ez a funkció alapértelmezés szerint aktív, és a go-e alkalmazás segítségével kikapcsolható. A „Földelési teszt” azonban csak abban az esetben kapcsolható ki, ha biztos benne, hogy az elektromos hálózat nem rendelkezik földeléssel (informatikai hálózat, pl. Norvégia számos régiójában), így itt is elvégezhető a földelés. A bizonytalan, hagyja a beállítást az alkalmazásban „aktív” állapotban! A go-e Charger CORE 4 piros LED-del (3, 6, 9, 12 óra) jelzi a kikapcsolás „Földelési teszt”.

**Töltőcsatlakozó:** A töltőkábel és a töltőcsatlakozó fixen csatlakozik a go-e Charger CORE készülékhez. | Ne használja a töltőállomást, ha a tápkábel vagy a töltőkábel sérült vagy szabadon van. | Szerelje fel a mellékelt csatlakozótartót a Type 2 csatlakozó rögzítéséhez. | Soha ne használja a töltőcsatlakozót nedves vagy szennyezett állapotban. Használat előtt a csatlakozó érintkezőinek tisztának és száraznak kell lenniük. | A gépkocsiból való eltávolításhoz fogd meg a töltőcsatlakozót. Soha ne a kábelnél fogva húzd ki. | Adapterek, átalakító adapterek és kábelhosszabbítók használata nem megengedett.

**Karbantartás és javítás:** A go-e Charger hardverének vagy szoftverének bármilyen módosítását vagy javítását kizárólag a go-e GmbH szakemberei végezhetik el. | A vélhetően hibás, helyhez kötött felszerelt go-e terméket biztonsági okokból csak erre jogosult villanyszerelő szerelheti le. | Egy vélhetően hibás termék szétszerelése előtt minden esetben kapcsolatba kell lépni a go-e műszaki ügyfélszolgálatával, és meg kell várni a döntést a szervizeménnyel kapcsolatos további lépésekről. | A töltőegység hátulján a manipuláció elleni védelmet jelölő címke található. A go-e Charger CORE-n elhelyezett figyelmeztetések eltávolítása és sérülése, illetve a töltőegység felnyitása esetén a go-e GmbH semmilyen felelősséget nem vállal. | A CORE töltőegység módosítása vagy felnyitása esetén a termékre vonatkozó garancia és jótállás érvényét veszti. | A go-e Charger CORE nem igényel karbantartást. | A készülék nedves kendővel tisztítható. Ne használjon tisztító- és oldószereket. Ne használjon a tisztításhoz nagy nyomású tisztítót, vagy folyóvizet.



**Hulladékkezelés:** A 2012/19/EU irányelv (WEEE irányelv) értelmében az elektromos készülékeket használat után tilos a háztartási hulladékkal együtt ártalmatlanítani. A nemzeti törvényi előírásoknak megfelelően vegye a készüléket egy kifejezetten az elektromos és elektronikus berendezések hulladékai számára kijelölt gyűjtőhelyre. | A termék csomagolását is megfelelően ártalmatlanítsa, hogy újra fel lehessen használni.



**Jogi nyilatkozat, garancia:** A jelen használati útmutató szerzői jogának tulajdonosa a go-e GmbH. | Minden szöveg és ábra megfelel az útmutató összeállításának időpontjában érvényes műszaki állapothoz. A go-e GmbH fenntartja az előzetes értesítés nélküli változtatások jogát. A használati útmutató tartalma nem támaszt semmilyen követelményt a gyártóval szemben. A képek csupán illusztrációk, és eltérhetnek a tényleges terméktől. | Minden garanciális feltétel megtalálható a [www.go-e.com](http://www.go-e.com) oldalon.

## DK Sikkerheds- og overensstemmelsesoplysninger



Download den komplette installations- og betjeningsvejledning samt databladet nedenfor: [www.go-e.com](http://www.go-e.com)

**Vær opmærksom på følgende før installation og ibrugtagning:** Overhold alle sikkerhedsbestemmelser og anvisninger i denne vejledning! | Læs installations- og betjeningsvejledning og databladet omhyggeligt, og gem dem til senere brug. Dokumenterne skal hjælpe dig med at: 1. Brug produktet sikkert og korrekt 2. Øge levetiden og pålideligheden 3. Undgå skader på enheden eller ejeren 4. Forebygge fare for liv og lemmer.



**Generelle sikkerhedsbestemmelser:** go-e Charger CORE må kun anvendes til opladning af batteridrevne elektriske køretøjer (BEV) og plug-in-hybridere (PHEV) med de dertil beregnede adaptere og kabler. | Manglende overholdelse af sikkerhedsbestemmelserne kan have alvorlige konsekvenser. go-e GmbH fralægger sig ethvert ansvar for skader, der måtte opstå, hvis betjeningsvejledningen, sikkerhedsbestemmelserne eller advarslerne på enheden ikke overholdes. | Ved usædvanlig varmeudvikling må go-e Charger eller ladekablet ikke berøres, og opladningen skal afbrydes så hurtigt som muligt. Kontakt kundesupport i tilfælde af misfarvning eller deformation af plastmaterialet. | Tildæk aldrig go-e Charger under opladningen. Varmeakkumulering kan føre til brand. | Brugere af elektroniske implantater skal på grund af elektromagnetiske felter holde en afstand på mindst 60 cm til go-e Charger. | go-e Charger CORE har kommunikationsgrænsefladerne WLAN 802.11b/g/n 2,4 GHz, LTE-FDD\*, GPRS\*, EDGE\* og RFID. Wi-Fi anvendes på en frekvens på 2,4 GHz, kanal 1-13 med frekvensbånd 2412-2472 MHz. WLAN-forbindelsens maksimale sendeeffekt er 20 dBm. LTE anvendes på frekvensbåndene 1, 3, 7, 8 og 20 med en maksimal sendeeffekt på 23 dBm. GPRS og EDGE fungerer ved 900 og 1.800 MHz med en maksimal sendeeffekt på 35 dBm. RFID anvendes på en frekvens på 13,56 MHz med en maksimal strålingseffekt på 60 dBµA/m på 10 m.

**Landeoplysninger:** Nationale og lokale installationsforskrifter skal overholdes. | Afhængigt af land skal myndigheds- og elnetoperatørernes retningslinjer overholdes, f.eks. en indberetnings- eller godkendelsespligt for opladningsanordninger eller begrænsninger af 1-faset opladning. Kontakt elnetoperatøren for at få oplysninger om, hvorvidt anmeldelse eller godkendelse af go-e Charger er påkrævet, og om der er andre begrænsninger, som skal overholdes. | **Frankrig, Portugal, Danmark, Italien, Spanien, Singapore, Sverige:** Installatøren er forpligtet til at instruere brugeren og gøre opmærksom på, at instruerede personer i grupperne BA1 (almindelig person - hverken erfaren eller instrueret), BA2 (børn) og BA3 (handicappede) ikke bør have adgang til produktet. Desuden skal produktet monteres et egnet sted mellem 1,00 og 1,45 m over gulvet. | **Holland og Italien:** Der skal installeres en mekanisk afbryder umiddelbart foran opladeren for at sikre afbrydelse i tilfælde af fejl i opladeren. go-e Charger CORE opfylder kravene til en enhed i overspændingskategori 3 (OVC 3). Dette opnås ved hjælp af en driftsstrømløser, der er installeret uden for opladeren mellem opladeren og strømforsyningen fra elnettet. Installationen skal udføres af installatøren og kan foretages samtidig med installationen af opladeren.



**Typeskilt:** Vær opmærksom på oplysningerne på typeskiltet på go-e Charger CORE (se billedet i den komplette installations- og betjeningsvejledning, der kan downloades).



**Elektriske beskyttelsesforanstaltninger:** Højspænding – *livsfarlig!* Brug aldrig go-e Charger CORE, hvis huset, ladestikket eller et kabel er beskadiget eller åbent. | Et elektrisk stød kan være livsfarligt. Ræk ikke ind i opladeren eller ladestikket med hænder eller tekniske hjælpemidler. | AI information vedrørende el-installationen er udelukkende beregnet til el-fagfolk, som er uddannet til at udføre alt elektroteknisk arbejde i overensstemmelse med gældende national lovgivning. | For der udføres elektrisk tilslutning, skal strømkredsløbet gøres spændingsløs. | Monteringen skal ske i overensstemmelse med lokale, regionale og nationale bestemmelser. | go-e Charger CORE skal være permanent tilsluttet et vekselspændingsnet. | Sørg for, at strømkablet, der fører til opladeren, er placeret korrekt og ikke er beskadiget. | go-e Charger CORE er klassificeret som en Mode 3-ladestation. Det er ikke tilladt at skifte til andre ladetilstande. | CORE er klassificeret som klasse III-udstyr med hensyn til beskyttelse mod elektrisk stød.

**Fejlstrømsrelæer:** Produktet skal installeres af en autoriseret elinstallatør. | En automatsikring medfølger ikke CORE-enheden og skal tilsluttes opstrøms af en autoriseret elinstallatør. | CORE-enheden har et indbygget fejlstrømsbeskyttelsesmodul med detektering af fejlstrøm (I<sub>Δn</sub> = 20 mA AC og 6 mA DC). En separat fejlstrømsafbryder skal tilsluttes opstrøms for installationen: Type B (I<sub>Δn</sub> = 20 mA AC og 6 mA DC). | Alt elektrisk udstyr, der installeres i forbindelse med en go-e Charger CORE (f.eks. kabler, afbrydere og beskyttelsesanordninger), skal specificeres korrekt af installatøren og kontrolleres for funktionsdygtighed.

**Omgivelsesbetingelser:** De tilladte omgivelsesbetingelser fra databladet skal overholdes. | En go-e Charger CORE kan fastgøres på væggen eller på kompatible søjler. Monteringsfladen skal dække hele bagsiden af opladeren. Opladeren må ikke monteres på gulvet eller jorden. | Ladeboksen er egnet til indendørs og udendørs brug: Et sted uden direkte sollys anbefales. Chargeren er kun egnet til opladning af gasafgivende bilbatterier i godt ventilerede rum. Enheden må ikke anvendes indendørs, hvis der er øget fare p.g.a. ammoniakgasser. | Chargeren CORE må ikke anvendes i umiddelbar nærhed af brændbare eller eksplosive stoffer, rindende vand eller varmeudstrålende udstyr.

**Jordingstest:** go-e Charger CORE har sikkerhedsfunktionen „Jordingstest“, som forhindrer opladning i TT-/TN-net (gængs i de fleste europæiske lande) ved manglende jording af strømtilslutningen. Denne funktion er som standard aktiveret. Den må kun deaktiveres via go-e-appen, hvis du er sikker på, at elnettet ikke har en jordtilslutning (IT-net, f. eks. i mange regioner i Norge), så der også kan oplades her. go-e Charger CORE visualiserer en deaktiveret „Jordingskontrol“ med 4 rødt lysende lysdioder (3, 6, 9, 12).

**Ladestik:** Ladekablet og ladestikket er fast forbundet med go-e Charger CORE. | Ladeboksen må ikke bruges, hvis strømforsyningskablet eller ladekablet er beskadiget eller åbent. | Monter den medfølgende stikholder for at sikre type 2-stikket. | Brug aldrig ladestikket, hvis det er vådt eller snavset. Stikkets kontakter skal være rene og tørre før brug. | Tag fat i ladestikket for at fjerne det fra bilen. Træk aldrig i kablet. | Anvendelse af adaptere, ombygningsadaptere og kabelforlængelser er ikke tilladt.

**Vedligeholdelse og reparationer:** Enhver ændring eller reparation af en go-e Chargers hard- eller software må udelukkende foretages af fagpersonale fra go-e GmbH. | Afmonteringen af et angiveligt defekt go-e-produkt må af sikkerhedsmæssige årsager udelukkende udføres af en dertil kvalificeret elektriker. | Inden produktet afmonteres, skal der under alle omstændigheder tages kontakt til go-e's tekniske kundesupport, som træffer beslutning om det videre forløb for afvikling af servicesagen. | En manipulationssikring er monteret bag på ladeenheden. Fjernelse og beskadigelse af advarsler, der er anbragt på go-e Charger CORE, eller åbning af ladeenheden betyder, at go-e GmbH's ansvar bortfalder helt. | Ændring eller åbning af CORE-ladeenheden vil ugyldiggøre produktgarantien. | go-e Charger CORE er vedligeholdelsesfri. | Enheden kan rengøres med en fugtig klud. Brug ikke rengørings- eller opløsningsmidler. Må ikke rengøres med højtryksrensere eller under rindende vand.



**Bortskaffelse:** I henhold til direktiv 2012/19/EU (WEEE) må elektrisk udstyr ikke bortskaffes sammen med husholdningsaffald, når det er udjernet. Enheden skal i henhold til de nationale love og bestemmelser afleveres på et særligt indsamlingssted for elektrisk affald. | Bortskaf også produktemballagen på korrekt vis, så den kan genbruges.



**Juridiske henvisninger, garanti:** Ophavsretten til denne betjeningsvejledning tilhører go-e GmbH. | Samtlige tekster og illustrationer svarer til den tekniske stand ved udarbejdelsen af vejledningen. go-e GmbH forbeholder sig ret til at foretage uanmeldte ændringer. Indholdet i brugervejledningen kan under ingen omstændigheder gøres til genstand for krav over for producenten. Billeder er til illustration og kan afvige fra det faktiske produkt. | Alle garanti bestemmelser findes på [www.go-e.com](http://www.go-e.com).

## FI Turvallisuutta ja vaatimustenmukaisuutta koskevat tiedot



Lataa asennus- ja käyttöohjeet sekä tietolehtien kokonaisuudessaan: [www.go-e.com](http://www.go-e.com).

**Huomioitava ennen asennusta ja käyttöönottoa installation and commissioning:** Noudata kaikkia tämän käyttöohjeen turvallisuusohjeita ja huomautuksia! | Lue asennus- ja käyttöohje ja tietolehtien huolellisesti ja säilytä ne myöhemmä tarvetta varten. Asiakirjat on tarkoitettu autamaan seuraavissa tapauksissa: 1. Laitteen turvallinen ja määrärausten mukainen käyttö 2. Käyttöön ja luotettavuuden lisääminen 3. Laitteen tai muiden esineiden vaurioitumisen välttäminen 4. Hengenvaaran ja terveydelle aiheutuvan vaaran välttäminen.

**Yleiset turvallisuusmääräykset:** go-e Charger CORE-laitetta saa käyttää vain täyssähköautojen ja plug-in-hybridiautojen lataamiseen sille tarkoitettujen sovittimien ja kaapeleiden kanssa. | Turvallisuusmääräysten laiminlyöminen voi johtaa vakaviin seurauksiin. go-e GmbH ei vastaa laitevaihtojen, jotka johtuvat tämän käyttöohjeen, turvallisuusmääräysten tai laitetta koskevien varoitusten noudattamatta jättämisestä. | Jos lämpö on epänormaalia, älä kosketa go-e Charger-laitetta tai latauskaapelia ja keskeytä lataus välittömästi. Jos muovipinnassa on värimuutoksia tai väyntyymiä, ota yhteys asiakaspalveluun. | Älä koskaan peitä go-e Chargeria latauksen aikana. Kuumuus voi aiheuttaa tulipalon. | Sähkötoimisten implanttien käyttäjien on sähkömagneettisten kenttien pysyteltävä vähintään 60 cm:n etäisyydellä go-e Chargerista. | go-e Charger CORE-laitteessa on tiedonsiirtoliitännät WLAN 802.11b/g/n 2,4GHz, LTE-FDD\*, GPRS\*, EDGE\* ja RFID. WLAN-verkkoa käytetään 2,4 GHz:n taajuudella, kanavia 1–13 taajuuskaistalla 2412–2472 MHz. WLAN-verkon enimmäislähetysteho on 20 dBm. LTE:tä käytetään taajuuskaistoilla 1, 3, 7, 8 ja 20 maksimilähetystehon ollessa 23dBm. GPRS ja EDGE toimivat 900 ja 1800 MHz:n taajuusalueilla 35dBm:n enimmäislähetysteholla. RFID toimii 13,56 MHz:n taajuudella ja 60 dBµA/m:n enimmäislähetysteholla 10 metriin.

**Maatiedot:** Kansallisia ja paikallisia asennusmääräyksiä on noudatettava. | Maasta riippuen on noudatettava viranomaisten ja sähköverkko-yhtiöiden määräyksiä, kuten esim. koskien latauslaitteiden ilmoitus- tai lupavaatimusta tai yksivaiheisen latauksen rajoittamista. Tiedustele verkko-yhtiöstä / sähköyhtiöstä, onko go-e Charger ilmoitus- tai lupavaatimuksen alainen ja onko muita rajoituksia noudatettava. | **Ranska, Portugali, Tanska, Italia, Espanja, Singapore ja Ruotsi:** Asentaja on velvollinen opastamaan käyttäjää ja ilmoittamaan, että ryhmien BA1 (tavallinen henkilö - ei ammattitaitoinen eikä opastettu), BA2 (lapset) ja BA3 (vammat) kuuluvien henkilöiden, jotka eivät ole opastettuja, ei pitäisi päästä käsiksi tuoteeseen. Tuote on myös asennettava sopivaan paikkaan 1,00-1,45 metrin korkeudelle maanpinnasta. | **Ajankommat ja Italia:** Mekaaninen kytkentälaitte on asennettava suoraan laturin yläpuolelle, jotta laturi voidaan eristää, jos laturissa on vika. go-e Charger CORE täyttää ylijännitekatteisuuden 3 (OVC 3) vaatimuksen. Tämä on toteutettava laturin ja sähköverkon sähkönsyötön väliin asennettulla shuntilla, joka asennetaan laturin ulkopuolelle. Asentajan on suoritettava asennus, ja se voidaan tehdä samanaikaisesti laturin asennuksen kanssa.



**Tyypimerkintä:** Noudata go-e Charger CORE:n tyypikilvissä olevia tietoja (katso kuva kokonaisuudessaan ladattavissa olevissa asennus- ja käyttöohjeista).



**Sähkötekniiset suojatoimenpiteet:** *Korkea jännite - hengenvaaralla! Älä koskaan käytä go-e Charger CORE -laitetta, jos kotelo, latauspiste tai kaapeli ovat vaurioituneet tai avoimia.* | *Sähköisku voi olla hengenvaarallinen. Älä koske laturin sisään tai latauspistokkeeseen käsin tai tekisin apuvälinein.* | Kaikki sähköasennusta koskevat tiedot on tarkoitettu ainoastaan sähköalan ammattilaiselle, jonka koulutus mahdollistaa kaikkien sähkötekniisten töiden suorittamisen voimassa olevien kansallisten määräysten mukaisesti. | Kytke sähkövirta pois päältä ennen sähköliitännöiden tekemistä. | Asennus on suoritettava paikallisten, alueellisten ja kansallisten määräysten mukaisesti. | go-e Charger CORE on kytkettävä pysyvästi vaihtosähköverkkoon. | Varmista, että laturin johtava sähköjohto on kunnolla asennettu ja ehjä. | go-e Charger CORE on luokiteltu Mode 3 -latauslaitteeksi. Muut lataustavat eivät ole sallittuja. | CORE on luokiteltu luokan III laitteeksi sähköiskusta suojaamisen osalta.

**Vikavirtasuojalaitteet:** Tuote on asennettava pätevässä sähköasentajan toimesta. | CORE-laitteissa ei ole sisäänrakennettua piensuojakatsijaa, joten virtapiiriin on asennettava sopiva piensuojakatsija pätevässä sähköasentajan toimesta ylivirtaan päin. | CORE:ssa on sisäänrakennettu vikavirtasuojamoduuli, jossa on vikavirtatunnistus (I<sub>Δn</sub> = 20mA AC ja 6 mA DC), erillinen vikavirtasuojakatsijaksi on asennettava ylivirtaan laitteesta katsottuna: RCD Typi B (I<sub>Δn</sub> = 20mA AC ja 6 mA DC). IEC 60364-7-722 tai vastaavat kansalliset asennusmääräykset voivat sisältää lisäävattimissa asennukselle. | Kaikkien go-e Charger CORE -laitteen kanssa asennettujen sähkölaitteiden (kuten kaapelit, katkaisijat ja suojalaitteet) on oltava asentajan asianmukaisesti määritteliä ja niiden toimintakunto on tarkistettava.

**Ympäristöolosuhteet:** Noudata teknisissä esitteissä ilmoitettuja sallittuja ympäristöolosuhteita. | go-e Charger CORE asennetaan pinta-asennuksena seinään tai yhteensopiviin pylväisiin. Kiinnityspinnan on peitettävä laturin koko takapinta. Laturia ei saa asentaa lattiaan tai maahan. | Laturi soveltuu sisä- ja ulko käyttöön: Suosittelemme asennuspaikkaa, joka ei altistu suoralle auringonvalolle. Laturi on tarkoitettu auton kaasua muodostavien akkujen lataamiseen vain hyvin ilmastoiduissa tiloissa. Laitetta ei saa käyttää sisätiloissa, jos on olemassa kohonnut vaara ammoniakkaasuista. | Älä käytä laturia lähellä syttyviä tai räjähtäviä aineita, juoksevaa vettä tai lämpöä säteileviä laitteita.

**Maadoitustesti:** go-e Chargerissa on turvallisuuslaittoimintona maadoitustesti, joka TT/IT-verkossa (useimmissa Euroopan maissa) estää latauksen, jos sähköliitännän maadoitus ei ole riittävä. Tämä toiminto on vakiona käytössä. Sen saa kytkeä pois päältä go-e Charger-sovelluksessa vain, jos on varmistettu, että verkossa ei ole maadoitusta (IT-verkko, esim. monilla alueilla Norjassa), jotta voit ladata myös siellä. go-e Charger ilmaisee käytöstä poistetun „maadoitustestin“ neljällä punaisella LEDillä (kello 3, 6, 9, 12 asento).

**Latauspistoke:** Latauskaapeli ja latauspistoke on kiinnitettävä pysyvästi go-e Charger CORE -kaapeliin. | Älä käytä laturia, jos joko sähkönsyöttökaapeli tai latauskaapeli on vaurioitunut tai auki. | Asenna mukana toimitettu pistokkeen pidike pitämään tyypin 2 pistoke paikallaan. | Älä koskaan käytä latauspistoketta määrässä tai liikkeessä tilassa. Pistokkeen koskettaminen on oltava puhtaata ja kuivat ennen käyttöä. | Turtu latauspistokkeeseen irtottaaksesi sen ajoneuvosta. Älä koskaan vedä kaapeleista. | Adapter, konverteringsadapter och sladdförlängningsströmför får inte användas.

**Huolto ja korjaus:** go-e Chargerin laitteiston tai ohjelmiston muutoksia tai korjauksia saa suorittaa vain go-e GmbH. | Vialliseksi epäillyn go-e tuotteen purkamisen on turvallisuussyistä annettava pätevässä sähköasentajan tehtäväksi. | Ota aina ennen tuotteen purkamista yhteyttä go-e:n tekniseen asiakastukeen ja pyydä ratkaisua siitä, miten huoltotapauksessa toimitaan. | Latausrungon taake on kiinnitettävä luottamaan käyden estävä etiketti-tarra. go-e Charger CORE -laitteeseen kiinnitetyt varoitusmerkkien poistaminen ja vahingoittaminen tai latausrungon avaaminen johtaa go-e GmbH:n vastuumenettämiseen. | go-e latausrungon muuttaminen tai avaaminen johtaa tuotteen takuun raukeamiseen. | go-e Chargeria CORE ei tarvitse huoltaa. | Laitteen voi puhdistaa kostutetulla liinalla. Älä käytä puhdistus- ja liuotainaineita. Älä puhdistaa painepesurilla tai juoksevalle vedelle.

**Hävittäminen:** Direktiivin 2012/19/EU (WEEE) mukaisesti sähkölaitteita ei saa niiden käyttöön päätyttyä hävittää talousjätteenä. Laitte on toimitettava sähköromulle tarkoitettuun keräyspisteeseen kyseisen maan lakisäätöiden määräysten mukaisesti. | Hävitä myös pakkaus asianmukaisesti, jotta sen voi kierrättää.

**Juridinen takuu:** Tämän käyttöoppaan tekijänoikeudet omistaa go-e GmbH. | Kaikki tekstit ja kuvat vastaavat teknistä tilaa ohjeen laatimisen ajankohdalla. go-e GmbH pidättää oikeuden tehdä muutoksia ilman ennakkoilmoitusta. Käyttöohjeen sisältö ei oikeuta minkään valmistajalle esittävään vaatimukseen. Kuvia käytetään havainnollistamiseen, ja ne saattavat erota todellisesta tuotteesta. | Kaikki takuehdot löytyvät osoitteesta [www.go-e.com](http://www.go-e.com).



## NB Sikkerhets- og samsvarsinformasjon



Last ned den komplette installasjons- og bruksanvisningen samt databladet her: [www.go-e.com](http://www.go-e.com)

**Vær oppmerksom på følgende før installasjon og igangsetting:** Følg alle sikkerhetsbestemmelser og instruksjoner i denne håndboken! | Les installasjons- og bruksanvisningen og databladet nøye, og ta vare på dem for fremtidig bruk. Dokumentene kan hjelpe deg med å: 1. bruke produktet på en sikker og riktig måte 2. øke levetiden og påliteligheten 3. unngå skader på enheten eller materielle verdier 4. forhindre fare for liv og lemmer.

**Generelle sikkerhetsbestemmelser:** go-e Charger CORE kan kun brukes til å lade elektriske batterier (BEV) og plug-in-hybrider (PHEV) med de medfølgende adapterne og kablene. | Det kan få alvorlige konsekvenser dersom man ser bort fra sikkerhetsforskriftene. go-e GmbH fraskriver seg ethvert ansvar for skader som oppstår på apparatet hvis bruksanvisningen, sikkerhetsbestemmelsene eller advarene ikke følges. | Ved uvanlig varmeutvikling må du ikke berøre go-e Charger eller ladekabelen, og avbryte ladingen snarest mulig. Kontakt kundestøtte hvis plasten blir misfarget eller deformert. | Ikke dekk til go-e Charger under lading. Ansamling av varme kan føre til brann. | Brukere av elektroniske implantater bør holde en avstand på minst 60 cm fra go-e Charger på grunn av elektromagnetiske felt. | go-e Charger har kommunikasjonsgrensesnittene WLAN 802.11b/g/n 2,4 GHz, LTE-FDD\*, GPRS\*, EDGE\* og RFID. WLAN brukes på en frekvens på 2,4 GHz, kanal 1–13 med frekvensbåndet 2412–2472 Mhz. Maksimal sendeeffekt for WLAN er 20 dBm. LTE opererer på frekvensbåndene 1, 3, 7, 8 og 20 med en maksimal sendeeffekt på 23 dBm. GPRS og EDGE opererer på 900 og 1800 MHz med en maksimal sendeeffekt på 35 dBm. RFID kjører på en frekvens på 13,56 MHz med en maksimal utstrålt effekt på 60 dBµA/m ved 10 m.

**Landsinformasjon:** Nasjonale og lokale installasjonsforskrifter må følges. | Avhengig av land må kravene fra myndighetene og nettoperatorene følges, f.eks. rapporterings- eller godkjenningsskritt for ladeinnretninger, eller begrenning av 1-faset lading. Ta kontakt med nettoperatoren for å få informasjon om hvorvidt go-e Charger krever registrering eller godkjenning, og om andre begrensninger må overholdes. | **Frankrike, Portugal, Danmark, Italia, Spania, Singapore, Sverige:** Installatoren er forpliktet til å instruere brukeren og gjøre oppmerksom på at personer som ikke har fått opplæring i gruppen BA1 (vanlig person– verken erfaren eller instruert), BA2 (barn) og BA3 (funksjonshemmede), ikke skal ha tilgang til produktet. I tillegg skal produktet monteres på et egnet sted mellom 1,00 og 1,45 m over gulvet. | **Nederland og Italia:** En mekanisk koblingsinnretning må installeres rett foran laderen for å sikre frakobling i tilfelle feil i laderen. go-e Charger CORE oppfyller kravene til et apparat i over-spenningskategori 3 (OVC 3). Dette oppnås ved hjelp av en driftsstrømløser installert utenfor laderen, dvs. mellom laderen og strømforsyningen. Installasjonen må utføres av installører og kan utføres samtidig som laderen installeres.



**Typeskilt:** Ta hensyn til opplysningene på typeskiltet til go-e Charger CORE (se illustrasjonen i den komplette nedlastbare installasjons- og bruksanvisningen).

**Tiltak for å beskytte mot elektrisitet: Høyspanning – livsfar!** Aldri bruk go-e Charger CORE hvis hus, ladeplugg eller kabel er skadet/åpen(t). | Elektrisk støt kan være dødelig. Ikke stikk hånden eller tekniske hjelpemidler inn i laderen eller ladepluggen. | All informasjon om den elektriske installasjonen er kun beregnet på elektrikere som har fått opplæring i å utføre alle elektrotekniske arbeider i henhold til gjeldende nasjonale forskrifter. | Koble fra strømmen før elektrisk tilkopping. | Installasjonen må utføres i samsvar med lokale, regionale og nasjonale forskrifter. | go-e Charger CORE må være permanent koblet til et vekselspenningsnett. | Kontroller at strømkabelen som går til laderen, er riktig lagt og uskaddet. | go-e Charger CORE er klassifisert som modus 3-ladestasjon. Det er ikke tillatt å bytte til andre lademoduser. | CORE er klassifisert som et apparat i klasse III med hensyn til beskyttelse mot elektrisk støt.

**Jordfeilbrytere:** Produktet må installeres av en kvalifisert elektriker. | En jordfeilbryter er ikke en del av CORE og må kobles til av elektrikeren. | CORE har en innebygd jordfeilbrytermodul med jordfeilregistrering (I<sub>Δn</sub> = 20 mA AC og 6 mA DC). En separat jordfeilbryter må kobles til installasjonen, type B (I<sub>Δn</sub> = 20 mA AC og 6 mA DC). IEC 60364-7-722 eller tilsvarende nasjonale installasjonsforskrifter kan inneholde ytterligere installasjonskrav. | Alle elektriske apparater som installeres i forbindelse med go-e Charger CORE (f.eks. kabler, sikkerhetsbrytere og verneinnretninger), må spesifiseres riktig av installatoren og kontrolleres for funksjon.

**Miljøspesifikasjoner:** Følg de tillatte omgivelsesbetingelsene i databladet. | go-e Charger CORE kan festes på veggen eller på kompatible søyler. Monteringsflaten må dekke hele bakside av laderen. Laderen må ikke monteres på bakken eller under bakkenivå. | Ladestasjonen er egnet til innendørs og utendørs bruk: Steder uten direkte sollys anbefales. Laderen egner seg bare til lading av batterier som avgir gass, i godt ventilerte rom. Apparatet må ikke brukes innendørs ved økt fare for ammoniakk. | Laderen må ikke brukes i nærheten av brennbare eller eksplosive stoffer, rennende vann eller varmeutstrålingsutstyr.

**Jordingstest:** go-e Charger CORE har sikkerhetsfunksjonen „Jordingstest“, som hindrer lading i TT/TN-strømnett (vanlig i de fleste europeiske land) ved manglende jording av strømtilkoblingen. Denne funksjonen er aktivert som standard. Den må bare deaktiveres via go-e app hvis du er sikker på at strømmettet ikke er jordat (IT-nett, f.eks. i mange regioner i Norge), slik at det også kan lades her. go-e Charger CORE visualiserer en deaktivert „jordingstest“ med 4 røde LED-lamper (som når klokka viser 3, 6, 9, 12).

**Ladeplugg:** Ladekabelen og ladepluggen er fast koblet til go-e Charger CORE. | Ladestasjonen må ikke brukes hvis strømledningen eller ladekabelen er skadet eller åpen. | Monter den medfølgende pluggholderen for å sikre type 2-pluggen. | Aldri bruk ladepluggen når den er våt eller skitten. Kontaktene på pluggen må være rene og tørre før bruk. | Ta tak i ladepluggen for å fjerne den fra bilen. Ikke trekk i ledningen. | Det er ikke tillatt å bruke adaptere, ombyggingsadaptere eller kabelforlengere.

**Vedlikehold og reparasjon:** Enhver endring eller reparasjon av maskinvare eller programvare på en go-e Charger må kun utføres av fagpersoner hos go-e GmbH. | Av sikkerhetsgrunner kan et antatt defekt, permanent installert go-e-produkt kun demonteres av en kvalifisert elektriker. | Før du demonterer et antatt defekt produkt, må du alltid ta kontakt med go-e teknisk kundestøtte og avvente deres beslutning om den videre fremgangsmåten for å håndtere servicesaken. | Det er en etikett på baksiden av ladeenheten for å beskytte mot manipulerings. Hvis advarsler på go-e Charger CORE fjernes eller skades, eller hvis enheten åpnes, vil det føre til at go-e GmbH fraskriver seg ethvert erstatningsansvar. | Modifisering eller åpning av CORE-ladeenheten vil føre til at produktgarantien blir ugyldig. | go-e Charger CORE er vedlikeholdsfri. | Apparatet kan rengjøres med en fuktig klut. Ikke bruk rengjøringsmidler eller løsemidler. Ikke bruk høytrykkspyler eller rennende vann til rengjøring.



**Avhending:** I henhold til direktiv 2012/19/EU (WEEE) skal elektrisk utstyr etter endt bruk ikke kastes i husholdningsavfallet. Lever apparatet til et innsamlingssted som er spesielt beregnet for elektrisk utstyr, i henhold til nasjonale lover og forskrifter. | Kast også produktemballasjen på riktig måte, slik at den kan gjenvinnnes.



**Juridiske merknader, produsentgaranti:** Opphavretten til denne bruksanvisningen tilhører go-e GmbH. | Alle tekster og illustrasjoner er i samsvar med nyeste tekniske utvikling på tidspunktet da bruksanvisningen ble utarbeidet. go-e GmbH forbeholder seg retten til å foreta uanmeldte endringer. Innholdet i bruksanvisningen retterfjorder ingen krav mot produsenten. Bildene er ment som illustrasjon og kan avvike fra det faktiske produktet. | Du finner alle garanti- og reklamasjonsbestemmelser på [www.go-e.com](http://www.go-e.com).

## RU Заметки по безопасности и соблюдению норм



Скачайте полное руководство по установке и эксплуатации, а также технический паспорт: [www.go-e.com](http://www.go-e.com).

**Перед установкой и вводом в эксплуатацию необходимо соблюдать следующие указания:** Соблюдайте все правила безопасности и указания, содержащиеся в данном руководстве! | Внимательно ознакомьтесь с руководством и техническим паспортом и сохраните эти документы для дальнейшего использования. Документы помогут вам обеспечить: 1. надлежащее и безопасное использование изделия 2. увеличение срока службы и повышение надежности 3. предотвращение повреждений устройства или другого имущества 4. предотвращение угрозы для здоровья и жизни.

**Общие правила техники безопасности:** Зарядную станцию go-e Charger CORE разрешается использовать только для зарядки аккумуляторных электромобилей (АЭМ) и подключаемых гибридов (ПГЭМ) с помощью предназначенных для этого адаптеров и кабелей. | Несоблюдение правил техники безопасности может иметь серьезные последствия. Компания go-e GmbH не несет никакой ответственности за повреждения, возникшие в результате несоблюдения руководства по эксплуатации, правил безопасности или предупреждающих наклеек, имеющихся на устройстве. | При возникновении необычного нагрева не прикасайтесь к go-e Charger и зарядному кабелю и как можно быстрее прекратите зарядку. При выцветании или деформации пластика обратиться в службу поддержки клиентов. | Ни в коем случае не накрывайте go-e Charger какими-либо предметами во время зарядки. Накопление тепла может привести к пожару. | Из-за электромагнитных полей пользователи электронных имплантатов должны находиться на расстоянии не менее 60 см от зарядной станции go-e Charger. | Зарядная станция go-e Charger CORE оснащена коммуникационными интерфейсами Wi-Fi 802.11b/g/n 2,4 ГГц LTE-FDD\*, GPRS\*, EDGE\* и RFID. Беспроводная сеть Wi-Fi работает на частоте 2,4 ГГц, каналы 1-13 с полосой частот 2 412-2 472 МГц. Максимальная мощность передачи беспроводной сети Wi-Fi составляет 20 дБм. LTE работает в диапазоне FDD 1, 3, 7, 8 и 20 с максимальной мощностью передачи 23 дБм. GPRS и EDGE работают в диапазонах 900 и 1800 МГц при максимальной мощности передачи 35 дБм. Чип RFID работает на частоте 13,56 МГц с максимальной мощностью излучения 60 дБмкВ/м на расстоянии 10 м.

**Заметки о стране:** Необходимо соблюдать национальные и местные правила установки. | В зависимости от страны необходимо соблюдать предписания органов власти и операторов электрических сетей, например: необходимо уведомить об использовании устройства, получить на это разрешение или учесть ограничения на использование однофазной зарядки. Узнай у своего поставщика электроэнергии, требуется ли регистрация зарядной станции go-e Charger в его системе, требуется ли получить разрешение, и должны ли соблюдаться другие ограничения. | **Франция, Португалия, Дания, Италия, Испания, Сингапур, Швеция:** Установщик обязан проинструктировать пользователя и сообщить, что к изделию не должны иметь доступ лица, не прошедшие инструктаж, относящийся к группам BA1 (обычные люди - не имеющие ни навыков, ни инструкций), BA2 (дети) и BA3 (инвалиды). Кроме того, изделие должно быть установлено в подходящем месте на высоте от 1,00 до 1,45 м над землей. | **Нидерланды и Италия:** Непосредственно перед зарядным устройством должно быть установлено механическое коммутационное устройство, обеспечивающее изоляцию в случае неисправности зарядного устройства. Зарядное устройство go-e Charger CORE удовлетворяет требованиям устройства категории перенапряжения 3 (OVC 3). Это должно быть обеспечено с помощью шунтирующего устройства, установленного снаружи зарядного устройства между зарядным устройством и электросетью. Установку должен выполнять специалист по монтажу, и она может быть выполнена одновременно с монтажом зарядного устройства.



**Типовая этикетка:** Соблюдайте информацию на типовой этикетке зарядного устройства go-e Charger CORE (см. рисунок в полной инструкции по установке и эксплуатации, доступной для скачивания).

**Меры электробезопасности:** *Высокое напряжение - опасность для жизни! Никогда не используйте go-e Charger CORE, если корпус, зарядный штекер или любые кабели повреждены или открыты. | Поражение электрическим током может быть смертельным. Не лезь в зарядное устройство или зарядный штекер руками или с помощью технических средств.* | Вся информация по электромонтажу предназначена исключительно для специалиста-электрика, чья подготовка позволяет ему выполнять все электротехнические работы в соответствии с применимыми правилами конкретной страны. | Перед выполнением электрических подключений необходимо обесточить цепь. | Монтаж должен выполняться в соответствии с местными, региональными и общегосударственными предписаниями. | Зарядное устройство go-e Charger CORE должно быть постоянно подключено к сети переменного тока. | Убедись, что кабель электропитания, идущий к зарядному устройству, правильно проложен и не поврежден. | Зарядное устройство go-e Charger CORE относится к классу зарядных устройств Mode 3. Переход на другие режимы зарядки не допускается. | По степени защиты от поражения электрическим током CORE относится к оборудованию класса III.

**Устройства защиты от остаточного тока:** Устройство должно быть установлено квалифицированным электриком. | Миниатюрный автоматический выключатель не входит в комплект CORE и должен быть подключен перед ним квалифицированным электриком. | CORE оснащен встроенным модулем защиты от остаточного тока с обнаружением остаточного тока ( $\Delta I_n = 20 \text{ mA AC}$  и  $6 \text{ mA DC}$ ), перед установкой необходимо подключить отдельный выключатель остаточного тока не ниже типа A ( $\Delta I_n = 20 \text{ mA AC}$ ). IEC 60364-7-722 или соответствующие национальные нормы установки могут содержать дополнительные требования к монтажу. | Все электрооборудование, установленное в сочетании с go-e Charger CORE (например, кабели, автоматические выключатели и защитные устройства), должно быть правильно указано установщиком и проверено на исправность.

**Условия Окружающей Среды:** Соблюдайте допустимые условия окружающей среды, указанные в техническом паспорте. | Зарядное устройство go-e Charger CORE крепится на поверхности к стенам или совместимым столбам. Монтажная поверхность должна покрывать всю заднюю поверхность зарядного устройства. Зарядное устройство не должно устанавливаться на полу или земле. | Зарядное устройство подходит для использования в помещении и на улице: Рекомендуется устанавливать устройство вне зоны действия прямых солнечных лучей. Зарядная станция предназначена для зарядки выделяющих газ тяговых аккумуляторов автомобилей только в хорошо проветриваемых помещениях. При повышенной опасности из-за аммиачных газов запрещается эксплуатировать устройство внутри помещения. | Не следует использовать зарядную станцию в непосредственной близости от воспламеняющихся или взрывоопасных материалов, проточной воды или устройств, отражающих тепло.

**Проверка заземления:** Зарядная станция go-e Charger CORE имеет защитную функцию «Проверка заземления», которая предотвращает зарядку в электросетях со схемой заземления TT/TN (как правило, используемых в большинстве европейских стран) при ненадлежащем заземлении сети электропитания. Эта функция включена по умолчанию и может быть отключена через приложение go-e Charger. Однако проверку заземления можно отключить только в том случае, если ты уверен(на) в отсутствии заземления сети (например, схема заземления сети IT, как во многих регионах Норвегии), чтобы зарядку можно было производить также здесь. Если ты в этом не уверен(на), оставь в приложении go-e настройку «Активирована» без изменений! go-e Charger CORE визуализирует деактивированную «проверку заземления» с помощью 4 красных светодиодов (3, 6, 9, 12 часов).

**Зарядная вилка:** Кабель для зарядки и штекер для зарядки постоянно прикреплены к зарядным устройствам go-e Charger CORE. | Не используй зарядное устройство, если кабель электропитания или зарядный кабель поврежден или открыт. | Установи прилагаемый держатель штекера, чтобы надежно зафиксировать штекер типа 2. | Никогда не используй зарядный штекер во влажном или грязном состоянии. Контакты штекера должны быть чистыми и сухими перед использованием. | Возьмись за штекер зарядки, чтобы извлечь его из автомобиля. Никогда не тяни за кабель. | Не допускается использование адаптеров, переходников и наборов удлинительных шнуров.

**Obsługa i remont:** Любые изменения или ремонт аппаратного или программного обеспечения go-e Charger должны осуществляться исключительно специалистами компании go-e GmbH. | Из соображений безопасности демонтаж стационарно установленного изделия go-e, в котором предполагается неисправность, может выполняться исключительно квалифицированным электриком. | Удаление и повреждение предупреждающих надписей, прикрепленных к go-e Charger CORE, или вскрытие корпуса зарядного устройства приведет к потере какой-либо ответственности со стороны go-e GmbH. | На задней части корпуса зарядного устройства имеется наклейка для защиты от вскрытия. Модификация или вскрытие корпуса зарядного устройства CORE приведет к аннулированию гарантии на изделие. | Устройство go-e Charger CORE не требует технического обслуживания. | Устройство можно очищать влажной тряпкой. Не используйте чистящие средства и растворители. Не очищайте устройство под мощным напором воды.



**Утилизация:** В соответствии с Директивой 2012/19/ЕС (Директива WEEE) по окончании использования электрические приборы специально утилизировать вместе с бытовыми отходами. Доставьте устройство в пункт сбора, специально предназначенный для приема лома электроприборов в соответствии с законодательными предписаниями конкретной страны. | Упаковку изделия также следует утилизировать надлежащим образом, чтобы она могла быть использована в качестве вторичного сырья.



**Юридическая заметка, гарантия:** Авторское право на данное руководство по эксплуатации принадлежит компании go-e GmbH. | Все тексты и иллюстрации соответствуют современному уровню развития техники на момент составления настоящего руководства. Компания go-e GmbH оставляет за собой право на внесение изменений без предварительного уведомления. Содержание этого руководства не может быть основанием для каких-либо претензий к предприятию-изготовителю. Иллюстрации приведены для наглядности и могут отличаться от реального изделия. | Информацию о всех гарантийных обязательствах можно найти на сайте [www.go-e.com](http://www.go-e.com).

## PL Informacje dotyczące bezpieczeństwa i zgodności



Pobierz pełną instrukcję montażu i obsługi oraz kartę katalogową: [www.go-e.com](http://www.go-e.com)

**Uwzględnić przed instalacją i uruchomieniem:** Przestrzegać wszystkich przepisów bezpieczeństwa i wskazań zawartych w niniejszej instrukcji! | Uważnie przeczytać instrukcję obsługi oraz arkusz danych technicznych i zachować je do późniejszego użytku. Dokumenty mają na celu umożliwić: 1. Bezpieczne i prawidłowe użytkowanie produktu 2. Zwiększenie trwałości i niezawodności 3. Unikanie uszkodzeń urządzenia lubienia. 4. Zapobieganie zagrożeniom dla zdrowia i życia.



**Ogólne przepisy bezpieczeństwa:** Ładowarki go-e Charger CORE wolno używać wyłącznie do ładowania pojazdów elektrycznych z napędem akumulatorem (BEV) i pojazdów hybrydowych typu plug-in (PHEV) za pomocą przewidywanych do tego celu adapterów i kabli. | Nieprzestrzeganie przepisów bezpieczeństwa może mieć poważne konsekwencje. Firma go-e GmbH nie ponosi żadnej odpowiedzialności za szkody powstałe w wyniku nieprzestrzegania instrukcji obsługi, przepisów bezpieczeństwa lub ostrzeżeń umieszczonych na urządzeniu. | W przypadku nietypowego wzrostu temperatury nie dotykaj ładowarki go-e Charger ani kabla ładowania i w miarę możliwości natychmiast przerwać proces ładowania. W przypadku przebarwień lub odkształceń tworzących szumy należy skontaktować się z działem obsługi klienta. | Nigdy nie przykręcaj ładowarki go-e Charger w trakcie ładowania. Przebieganie może spowodować pożar. | Ze względu na wytwarzane pole elektromagnetyczne osoby noszące implanty elektroniczne powinny znajdować się w odległości co najmniej 60 cm od ładowarki go-e Charger. | Ładowarka go-e Charger CORE jest wyposażona w interfejsy komunikacyjne Wi-Fi 802.11b/g/n 2,4 GHz, LTE-FDD\*, GPRS\*, EDGE\* | RFID. Sieć Wi-Fi działa na częstotliwości 2,4 GHz, kanały 1-13 z pasmem częstotliwości 2412-2472 MHz. Maksymalna moc nadawania sieci Wi-Fi wynosi 20 dBm. LTE działa w pasmach częstotliwości 1, 3, 7, 8 i 20 o maksymalnej mocy nadawania 23 dBm. GPRS i EDGE działają na częstotliwościach 900 i 1800 MHz o maksymalnej mocy nadawania 53 dBm. RFID pracuje na częstotliwości 13,56 MHz z maksymalną mocą promieniowania 60 dBµA/m na odległości 10 m.

**Wskazówki krajowe:** Należy przestrzegać krajowych i lokalnych przepisów dotyczących instalacji. | W zależności od kraju stosowania należy przestrzegać zaleceń urzędów i operatorów sieci energetycznych, np. obowiązku zgłaszania lub koncesjonowania urządzeń ładujących lub ograniczenia ładowania 1-fazowego. Należy skontaktować się z operatorem sieci elektrycznej, aby dowiedzieć się, czy ładowarka go-e Charger wymaga zgłoszenia lub uzyskania zezwolenia oraz czy należy przestrzegać innych ograniczeń. | **Francja, Portugalia, Dania, Włochy, Hiszpania, Singapur, Szwecja:** Instalator jest zobowiązany do poinformowania i poinformowania użytkownika, że osoby nieopiniastowane z grup BA1 (zwykle osoby bez doświadczenia i instruktaz), BA2 (dzieci) i BA3 (osoby niepełnosprawne) nie powinny mieć dostępu do produktu. Ponadto produkt należy zamontować w odpowiednim miejscu na wysokości od 1,00 do 1,45 m nad podłożem. | **Holandia i Włochy:** Mechaniczne urządzenie przełączające musi być zainstalowane bezpośrednio przed ładowarką, aby zapewnić odłączenie w przypadku awarii ładowarki. Ładowarka go-e Charger CORE spełnia wymagania dla urządzeń kategorii przepięciowej 3 (OVC 3). Osiąga się to poprzez wywalczak prądu roboczego zainstalowany na zewnątrz ładowarki, pomiędzy ładowarką a zasilaczem sieciowym. Montaż musi zostać przeprowadzony przez instalatora i może być przeprowadzony równocześnie z montażem ładowarki.



**Tabliczka znamionowa:** Przestrzegaj danych podanych na tabliczce znamionowej go-e Charger CORE (patrz rysunek w pełnej instrukcji montażu i obsługi, dostępnej do pobrania).



**Elektryczne środki ochrony: Wysokie napięcie — zagrożenie życia! Nigdy nie używaj ładowarki go-e Charger CORE, jeśli obudowa, wtyczka ładowania lub kabel są uszkodzone bądź otwarte. | Porażenie prądem elektrycznym może być śmiertelne. Nie sięgaj do ładowarki ani wtyczki ładowania rękami bądź za pomocą technicznych środków pomocniczych. | Wszystkie informacje dotyczące instalacji elektrycznej są przeznaczone wyłącznie dla wykwalifikowanych elektryków, których wykształcenie umożliwiło wykonanie wszystkich prac elektrotechnicznych zgodnie z obowiązującymi przepisami krajowymi. | Przed wykonaniem połączeń elektrycznych należy odłączyć obwód elektryczny od źródła napięcia. | Montaż musi odbywać się zgodnie z lokalnymi, regionalnymi i krajowymi przepisami. | Ładowarka go-e Charger CORE musi być stale podłączona do sieci prądu zmiennego. | Upewnij się, że kabel elektryczny prowadzący do ładowarki jest prawidłowo ułożony i nie ma uszkodzeń. | Ładowarka go-e Charger CORE jest sklasyfikowana jako stacja ładowania Mode 3. Zmiana na inne tryby ładowania jest niedozwolona. | Urządzenie CORE jest sklasyfikowane jako urządzenie klasy III w zakresie ochrony przed porażeniem prądem elektrycznym.**

**Zabezpieczenia różnicowoprądowe:** Montaż produktu musi przeprowadzić wykwalifikowany elektryk. | Wyłącznik różnicowoprądowy nie jest częścią CORE i musi zostać podłączony przez wykwalifikowanego elektryka. | CORE ma wbudowany moduł wyłącznika różnicowoprądowego z funkcją wykrywania prądu zwarciorowego (I<sub>Δn</sub> = 20 mA AC i 6 mA DC); przed montażem należy podłączyć osobny wyłącznik różnicowoprądowy, co najmniej typu A (I<sub>Δn</sub> = 20 mA AC). Norma IEC 60364-7-722 lub odpowiednie krajowe przepisy dotyczące montażu mogą zawierać dodatkowe wymagania dotyczące montażu. | Wszystkie urządzenia elektryczne instalowane w połączeniu z ładowarką go-e Charger CORE (np. kable, wyłączniki i urządzenia zabezpieczające) muszą być prawidłowo określone przez instalatora i sprawdzone pod kątem poprawności działania.

**Warunki środowiskowe:** Przestrzegaj dopuszczalnych warunków otoczenia podanych w arkuszu danych. | Ładowarkę go-e Charger CORE można zamocować na ścianie lub na odpowiednich filarach. Powierzchnia montażowa musi pokrywać cały tył ładowarki. Ładowarki nie wolno montować na podłożu ani w ziemi. | Stacja ładowania nadaje się do użytku wewnątrz i na zewnątrz pomieszczeń. Zaleca się wybranie miejsca bez bezpośredniego promieniowania słonecznego. Ładowarka jest przeznaczona do ładowania gazowych akumulatorów trakcyjnych pojazdów wyłącznie w dobrze wentylowanych pomieszczeniach. W razie zwiększonego ryzyka związanego z obecnością amoniaku nie wolno użytkować urządzenia wewnątrz pomieszczeń. | Ładowarki nie należy używać w bezpośrednim sąsiedztwie materiałów łatwopalnych lub wybuchowych, bieżącej wody ani urządzeń emitujących ciepło.

**Test uziemienia:** Ładowarka go-e Charger CORE jest wyposażona w funkcję bezpieczeństwa „Test uziemienia”, która w przypadku braku uziemienia przyłącza prądu w sieciach TT/ITN (stosowanych w większości krajów europejskich) zapobiega procesowi ładowania. Funkcja ta jest domyślnie włączona i można ją wyłączyć w aplikacji go-e. Jednakże „Test uziemienia” można wyłączyć tylko wtedy, gdy istnieje pewność, że sieć elektryczna nie jest uziemiona (sieć IT, np. w wielu regionach Norwegii), aby ładowanie było możliwe. Jeśli nie ma takiej pewności, ustawienie w aplikacji musi być „Aktywne!” 4 diody LED świecą się na czerwono (na godzinie 3, 6, 9 i 12).

**Wtyczka ładowania:** Kabel i wtyczka ładowania są na stałe połączone z ładowarką go-e Charger CORE. | Nie wolno używać stacji ładowania, jeśli kabel zasilania lub kabel ładowania jest uszkodzony lub otwarty. | Zamontuj dostarczony uchwyty wtyczki, aby zabezpieczyć wtyczkę typu 2. | Nigdy nie używaj wtyczki ładowarki, gdy jest mokra lub brudna. Przed użyciem styki wtyczki muszą być czyste i suche. | Chwyć wtyczkę ładowania, aby wyjąć ją z pojazdu. Nigdy nie ciągnij za kabel. | Stosowanie adapterów, przejściówek i przedłużaczy kabli jest niedozwolone.

**Konserwacja i naprawa:** Wszelkie zmiany lub naprawy sprzętu lub oprogramowania ładowarki go-e Charger mogą być wykonywane wyłącznie przez wykwalifikowany personel firmy go-e GmbH. | Ze względów bezpieczeństwa rzekomo wadliwy, zainstalowany na stałe produkt go-e może być demontowany wyłącznie przez wykwalifikowanego elektryka. | Przed demontażem rzekomo wadliwego produktu należy w każdym przypadku skontaktować się z działem wsparcia technicznego firmy go-e i poczekać na decyzję co do dalszego postępowania w sprawie serwisowania. | Z tyłu ładowarki znajduje się etykieta zabezpieczająca przed manipulacją. Usunięcie i uszkodzenie wskaźników ostrzegawczych umieszczonych na ładowarce go-e Charger CORE lub otwarcie jednostki ładowania powoduje wykluczenie wszelkiej odpowiedzialności ze strony firmy go-e GmbH. | Modyfikacja lub otwarcie jednostki ładowania CORE powoduje unieważnienie gwarancji i rękojmi produktu. | Ładowarka go-e Charger CORE nie wymaga konserwacji. | Urządzenie można czyścić wilgotną ściereczką. Nie stosować żadnych środków czyszczących ani rozpuszczalników. Nie czyścić myjką wysokociśnieniową ani pod bieżącą wodą.

**Utylizacja:** Zgodnie z Dyrektywą 2012/19/UE (dyrektywa WEEE w sprawie zużytego sprzętu elektrycznego i elektronicznego) po zakończeniu eksploatacji urządzenia elektrycznego nie wolno wyrzucać wraz z odpadami domowymi. Przekazać urządzenie do punktu zbiórki sprzętu elektrycznego zgodnie z krajowymi przepisami. | Należy również odpowiednio zutylizować opakowanie produktu, aby mogło zostać poddane recyklingowi.

**Wskazówki prawne:** Prawa autorskie do niniejszej instrukcji obsługi należą do firmy go-e GmbH. | Wszystkie teksty i ilustracje odpowiadają stanowi technicznemu w momencie sporządzenia instrukcji. Firma go-e GmbH zastrzega sobie prawo do wprowadzania niezapowiedzianych zmian. Treść instrukcji obsługi nie uzasadnia żadnych roszczeń w stosunku do producenta. Ilustracje mają charakter poglądowy i mogą różnić się od rzeczywistego produktu. | Wszystkie przepisy dotyczące gwarancji i rękojmi można znaleźć na stronie [www.go-e.com](http://www.go-e.com).



## CZ Bezpečnostní pokyny a pokyny ke shoďe



Stáhněte si celý návod k instalaci a obsluze i technický list: [www.go-e.com](http://www.go-e.com)

**Před instalací a použitím:** Dodržujte veškerá bezpečnostní ustanovení a pokyny uvedené v tomto návodu! | Důkladně si přečtěte návod a technický list a uschovejte je pro budoucí použití. Tyto dokumenty Vám mají pomoci: 1. výrobek bezpečně a správně používat 2. prodloužit životnost a zvýšit spolehlivost 3. zabránit poškození zařízení a škodám na majetku 4. zabránit ohrožení života a zdraví.



**Obecné bezpečnostní pokyny:** Nabíječi stanic go-e Charger CORE je možné používat výhradně k nabíjení elektromobilů na akumulátor (BEV) a hybridů Plug-in (PHEV) při použití k tomu určených adaptérů a kabelů. | Nedodržení bezpečnostních předpisů může mít vážné následky. Společnost go-e GmbH odmítá jakákoli záruky za škodní události, které vzniknou při nedodržení návodu k obsluze, bezpečnostních ustanovení nebo výstražných upozornění na přístroji. | Při neobvyklém vývinu tepla se nedotýkejte nabíječi stanic go-e Charger, ani nabíječního kabelu nebo adaptéru a pokud možno ihned přerušte proces nabíjení. V případě zbarvení nebo deformace plastu kontaktujte zákaznickou podporu. | Během nabíjení nabíječi stanic go-e Charger nikdy nepracujte. Akumulace tepla může způsobit požár. | Uživatelé elektronických implantátů by měli vzhledem k elektromagnetickému poli udržovat odstup od nabíječi stanic go-e Charger minimálně 60 cm. | Nabíječi stanic go-e Charger CORE disponuje komunikacím rozhraním WiFi 802.11b/g/n 2,4 GHz, LTE-FDD\*, GPRS\*, EDGE\* a rozhraním RFID. WiFi je provozována na frekvenci 2,4 GHz, kanály 1-13 s frekvencním pásmem 2412-2472 MHz. Maximální vysílací výkon WiFi činí 20 dBm. LTE je provozována ve frekvencním pásmech 1, 3, 7 a 20 s maximálním vysílacím výkonem 23 dBm. GPRS a EDGE jsou provozovány na frekvencích 900 a 1800 MHz s maximálním vysílacím výkonem 35 dBm. Rozhraní RFID je provozováno na frekvenci 13,56 MHz s maximálním vyzařovacím výkonem 60dBμA/m na 10 m.

**Informace k zemi:** Je třeba dodržovat národní a místní předpisy pro instalaci. | V závislosti na konkrétní zemi musí být dodrženy požadavky správních orgánů a provozovatele elektrické sítě, jako např. ohlašovací nebo schvalovací povinnost pro nabíječi zařízení nebo omezení fázového nabíjení. Informuj se prosím u svého provozovatele elektrické sítě, zda u něj musíš nabíječi stanic go-e Charger přihlásit nebo ji nechat schválit a zda je nutné dodržovat jiná omezení. | **Francie, Portugalsko, Dánsko, Itálie, Španělsko, Singapur, Švédsko:** Instalační technik je povinen uživatele poučit a upozornit, že nepoučené osoby ze skupin BA1 (běžná osoba – nezkušená ani nepoučená), BA2 (děti) a BA3 (osoby se zdravotním postižením) by neměly mít k výrobku přístup. Výrobek by měl být také nainstalován na vhodném místě ve výšce 1,00 až 1,54 m nad zemí. | **Nizozemsko a Itálie:** Přímě před nabíječi stanic musí být instalováno mechanické spínací zařízení, které zajistí odpojení v případě poruchy na nabíječi stanic. Nabíječi stanic go-e Charger CORE splňuje požadavky na zařízení kategorie přepětí 3 (OVC 3). Toho se dosáhne pomocí soustřeďe pracovního proudu u instalovaného mimo nabíječi stanic mezi nabíječi stanicí a síťovým napájením. Instalaci musí provést instalační technik a může ji provést současně s instalací nabíječi stanic.



**Typový štítek:** Dodržujte údaje na typovém štítku nabíječi stanic go-e Charger CORE (viz obrázek v kompletním návodu k instalaci a obsluze, který je k dispozici ke stažení).



**Elektrická ochranná opatření: Vysoké napětí – nebezpečí ohrožení života! Nikdy nepoužívejte nabíječi stanic go-e Charger CORE, pokud je kryt, nabíječi zástrčka nebo kabel poškozený nebo otevřený. | Zásah elektrickým proudem může být smrtelný. Do nabíječi stanic nebo nabíječi zástrčky nesahejte rukou ani pomocí technických pomůcek. | Všechny informace o elektrické instalaci jsou určeny výhradně kvalifikovaným elektrikářům, jejichž vzdělání umožňuje provádění všech elektrotechnických prací podle platných národních předpisů. | Před prací na elektrickém připojení odpojte elektrický obvod od zdroje napětí. | Montáž musí být provedena v souladu s místními, regionálními a národními předpisy. | Nabíječi stanic go-e Charger CORE musí být trvale připojena ke zdroji střídavého proudu. | Zkontrolujte, zda je napáječi kabel k nabíječi stanicí správně nainstalovaný a nepoškozený. | Nabíječi stanic go-e Charger CORE je klasifikována jako nabíječi stanic kategorie 3. Změla na jiné země nabíjení není přípustná. | Nabíječi stanic CORE je z hlediska ochrany před úrazem elektrickým proudem zařazena do třídy III.**

**Ochranné vypínače proti chybnému proudu:** Instalaci výrobku musí provést kvalifikovaný elektrikář. | Ochranný spínač vedení není součástí zařízení CORE a musí být připojen kvalifikovaným elektrikářem. | Zařízení CORE má vestavěný proudový chránič s detekcí chybového proudu (I<sub>Δn</sub> = 20 mA AC a 6 mA DC), před instalací však musí být předřazen samostatný proudový chránič minimálního typu A (I<sub>Δn</sub> = 20 mA AC). Norma IEC 60364-7-722 nebo příslušné národní předpisy pro instalaci mohou obsahovat další požadavky na instalaci. | Všechna elektrická zařízení, která jsou instalována společně s nabíječi stanicí go-e Charger CORE (např. kabely, jističe a ochranná zařízení), musí instaláční technik správně specifikovat a zkontrolovat jejich funkčnost.

**Podmínky prostředí:** Dodržujte podmínky stanovené pro okolní prostředí, uvedené v technickém listu. | Nabíječi stanic go-e Charger CORE lze připevnit na stěnu nebo na kompatibilní sloupky. Montážní plocha musí pokrývat celou zadní stranu nabíječi stanic. Nabíječi stanic nesmí být namontována na podlaze nebo v zemi. | Nabíječi stanic je vhodná pro vnitřní i venkovní použití: Doporučuje se umístění bez přímého slunečního



**Дефектнотокова защита:** Инсталирането на продукта трябва да се извърши от електротехник. | Линейният защитен прекъсвач не е част от CORE и трябва да бъде включен преди него от електротехника. | CORE разполага с вграден модул за дефектнотокова защита с разпознаване на утечен ток ( $I_{\Delta n} = 20$  mA AC и 6 mA DC), отделен прекъсвач за дефектнотокова защита трябва да бъде включен преди инсталацията, минимум от тип A ( $I_{\Delta n} = 20$  mA AC). IEC 60364-7-722, resp. съответните национални предписания за инсталация може да съдържат допълнителни изисквания относно инсталацията. | Всички електрически устройства, които се инсталират в комбинация с go-e Charger CORE (напр. кабели, предпазни прекъсвачи и защитни устройства), трябва да бъдат правилно определени от електромонтьора и проверени за функционална годност.

**Условия на заобикалящата среда:** Спазвайте допустимите условия на околната среда от спецификацията. | go-e Charger CORE може да се закрепва на стената или на съвместими конзоли. Монтажната повърхност трябва да покрива цялата задна страна на зарядното устройство. Зарядното устройство не трябва да се монтира на пода или на земята. | Зарядната станция е подходяща за употреба на закрито и на открито: Препоръчва се местоположение без директна слънчева светлина. Акумулаторни батерии на автомобили, които отделят газове уредът не трябва да се използва на закрито. | Charger не трябва да се използва в непосредствена близост до запалими или експлозивни вещества, течаща вода или излъчващи топлина уреди.

**Проверка за заземяване:** go-e Charger CORE е оборудван с функцията за безопасност „Проверка за заземяване“, която предотвратява зареждането в TT/ITN електрически мрежи (стандартни в повечето европейски страни) в случай на липса на заземяване на връзката към електрозахранването. Тази функция е активирана по подразбиране и може да бъде деактивирана чрез приложението go-e. „Проверка за заземяване“ трябва обаче да се деактивира само ако сте сигурни, че електрическата мрежа няма заземяване (напр. IT мрежа в много региони в Норвегия), за да може да се зарежда и тук. Ако не сте сигурни, трябва да оставите настройката в приложението на „Активирана“! 4 светодиода светят в червено (3, 6, 9 и 12 часа).

**Щекер за зареждане:** Кабелът за зареждане и щекерът за зареждане са неподвижно свързани с go-e Charger CORE. | Зарядната станция не трябва да се използва, ако електрическият захранващ кабел или кабелът за зареждане е повреден или отворен. | Монтирай доставените държачи за щекер, за да закрепите щекера от тип 2. | Никога не използвайте щекера за зареждане, ако е мокър или замърсен. Контактите на щекера трябва да бъдат чисти и сухи, преди да се използват. | Хвани щекера за зареждане, за да го отстраните от автомобила. Никога не дърпайте кабела. | Употребата на адаптери, адаптери за преустройство и удължители за кабели не е разрешена.

**Техническа поддръжка и ремонт:** Всяка промяна или ремонт на хардуер или софтуер на go-e Charger CORE трябва да се извършва само от специализиран персонал на go-e GmbH. | От съображения за безопасност демонтажът на предполагаемо дефектен, неподвижно инсталиран go-e продукт може да се извършва само от квалифициран за целта електротехник. Преди демонтажа на предполагаемо дефектен продукт, непременно трябва да се свържете със специалист от отдела за техническа поддръжка на клиенти на go-e и да изчакате неговото решение за по-нататъшния начин на действие в този случай. | Отстраняването и повреждането на поставените върху go-e Charger CORE предупредителни указания или отварянето на зарядното устройство води до анулиране на всякаква отговорност от страна на go-e GmbH. | На гърба на зарядното устройство има етикет за защита от манипулация. Модифицирането или отварянето на зарядното устройство CORE води до анулиране на гаранцията за продукта. | go-e Charger CORE не се нуждае от поддръжка. | Уредът може да се почиства с навлажнена кърпа. Не използвайте почистващи препарати или разтворители. Не почиствайте с уред за почистване под високо налягане или под течаща вода.

















**Изхвърляне:** В съответствие с Директива 2012/19/ЕС (OEEО – относно отпадъци от електрическо и електронно оборудване) да не се изхвърля с битовите отпадъци след края на употребата. В съответствие с националните разпоредби занесете уреда в събирателен пункт, специално предназначен за отпадъци от електрическо оборудване. | Изхвърлете правилно и опаковката на продукта, така че да може да бъде рециклирана.



**Правни указания:** Авторското право върху настоящото ръководство за експлоатация принадлежи на go-e GmbH. | Всички текстове и изображения съответстват на техническото състояние при изготвяне на ръководството. go-e GmbH си запазва правото на необявени промени. Съдържанието на ръководството за експлоатация не може да бъде основание за предявяване на искиве спрямо производителя. Изображенията служат за илюстрация и може да се различават от действителния продукт. | Всички гаранционни условия можете да намерите на адрес [www.go-e.com](http://www.go-e.com).

# 7. CE-Konformitätserklärung

- DE**  Hiermit erklärt die go-e GmbH, dass der Funkanlagentyp go-e Charger CORE der Richtlinie 2014/53/EU entspricht. Der vollständige Text der EU-Konformitätserklärung ist unter der folgenden Internetadresse verfügbar: [www.go-e.com](http://www.go-e.com)
- EN**  **7. CE Declaration of Conformity:** Hereby go-e GmbH declares that the radio equipment type go-e Charger CORE is in compliance with Directive 2014/53/EU. The full text of the EU Declaration of Conformity is available at the following internet address: [www.go-e.com](http://www.go-e.com)
- FR**  **7. Déclaration de conformité CE:** Par la présente, la société go-e GmbH déclare que le type d'équipement radio go-e Charger CORE est conforme à la directive 2014/53/UE. Le texte intégral de la déclaration de conformité CE est disponible à l'adresse suivante : [www.go-e.com](http://www.go-e.com)
- ES**  **7. Declaración de conformidad CE:** Por la presente, go-e GmbH declara que el tipo de equipo radioeléctrico go-e Charger CORE cumple la directiva 2014/53/UE. El texto completo de la declaración de conformidad de la UE está disponible en la siguiente dirección de Internet: [www.go-e.com](http://www.go-e.com)
- IT**  **7. Dichiarazione di conformità CE:** Con la presente, go-e GmbH dichiara che l'impianto radio del tipo go-e Charger CORE è conforme alla direttiva 2014/53/UE. Il testo completo della dichiarazione di conformità UE è disponibile al seguente indirizzo Internet: [www.go-e.com](http://www.go-e.com)
- TR**  **7. CE uygunluk beyanı:** go-e GmbH firması, go-e Charger CORE tipi kablosuz sisteminin 2014/53/AB direktifine uygun olduğunu beyan eder. AB uygunluk beyanının tam metni şu internet adresinde mevcuttur: [www.go-e.com](http://www.go-e.com)
- NL**  **7. CE-conformiteitsverklaring:** Hiermee verklaart go-e GmbH dat het radiosysteemtype go-e Charger CORE voldoet aan de richtlijn 2014/53/EU. De volledige tekst van de EU-conformiteitsverklaring is beschikbaar op het volgende internetadres: [www.go-e.com](http://www.go-e.com)
- EL**  **7. Δήλωση συμμόρφωσης CE:** Με την παρούσα η go-e GmbH δηλώνει ότι ο ραδιοεξοπλισμός τύπου go-e Charger CORE συμμορφώνεται με την οδηγία 2014/53/EE. Το πλήρες κείμενο της δήλωσης συμμόρφωσης της ΕΕ είναι διαθέσιμο στην ακόλουθη διαδικτυακή διεύθυνση: [www.go-e.com](http://www.go-e.com)
- SE**  **7. CE-försäkran om överensstämmelse:** Härmed intygar go-e GmbH att radioutrustningstypen i go-e Charger CORE uppfyller kraven i EU-direktiv 2014/53/EU. Den fullständiga texten till EU-försäkran om överensstämmelse finns på följande webbadress: [www.go-e.com](http://www.go-e.com)
- PT**  **7. Declaração de Conformidade CE:** Pela presente, a go-e GmbH declara que o tipo de sistema de transmissão por rádio go-e Charger CORE está em conformidade com a diretiva 2014/53/UE. O texto completo da declaração de conformidade da UE está disponível no seguinte endereço de internet: [www.go-e.com](http://www.go-e.com)

- HU**  **7. CE-megfelelőségi nyilatkozat:** A go-e GmbH ezennel kijelenti, hogy a go-e Charger CORE rádióberendezés-típusa megfelel a 2014/53/EU irányelvnek. Az EU-megfelelőségi nyilatkozat teljes szövege megtalálható a következő weboldalon: **[www.go-e.com](http://www.go-e.com)**
- DK**  **7. CE-overensstemmelseserklæring:** go-e GmbH erklærer hermed, at radioudstyrstypen go-e Charger CORE er i overensstemmelse med direktiv 2014/53/EU. EU-overensstemmelseserklæringens fulde ordlyd er tilgængelig på følgende internetadresse: **[www.go-e.com](http://www.go-e.com)**
- FI**  **7. CE-vaatimustenmukaisuusvakuutus:** go-e GmbH vakuuttaa täten, että radiolaitetyypin go-e Charger CORE ovat direktiivin 2014/53/EU mukaisia. EU-vaatimustenmukaisuusvakuutuksen koko teksti on saatavilla seuraavasta Internet-osoitteesta: **[www.go-e.com](http://www.go-e.com)**
- NB**  **7. CE-samsvarserklæring:** go-e GmbH erklærer herved at radiosystemtypen go-e Charger CORE er i overensstemmelse med direktivet 2014/53/EU. Den fullstendige teksten i EU-samsvarserklæringen er tilgjengelig på følgende nettadresse: **[www.go-e.com](http://www.go-e.com)**
- RU**  **7. Декларация о соответствии нормам CE:** Настоящим компания go-e GmbH заявляет, что радиооборудование типа go-e Charger CORE соответствует Директиве 2014/53/ЕС. Полный текст Декларации соответствия нормам ЕС доступен по следующему адресу в интернете: **[www.go-e.com](http://www.go-e.com)**
- PL**  **7. Deklaracja zgodności WE:** Firma go-e GmbH oświadczam niniejszym, że typy urządzeń radiowych go-e Charger CORE są zgodne z dyrektywą 2014/53/UE. Pełny tekst deklaracji zgodności UE jest dostępny pod następującym adresem: **[www.go-e.com](http://www.go-e.com)**
- CZ**  **7. Prohlášení o shodě CE:** Společnost go-e GmbH tímto prohlašuje, že typ rádiového zařízení nabíjecí stanice go-e Charger CORE odpovídá směrnici 2014/53/EU. Úplné znění EU prohlášení o shodě je k dispozici na následující internetové adrese: **[www.go-e.com](http://www.go-e.com)**
- BG**  **7. Декларация за съответствие с изискванията на ЕС:** С настоящото go-e GmbH декларира, че типът радиооборудване go-e Charger CORE съответства на Директива 2014/53/ЕС. Пълният текст на Декларацията за съответствие с изискванията на ЕС е на разположение на следния интернет адрес: **[www.go-e.com](http://www.go-e.com)**





## Support

go-e GmbH

Satellitenstraße 1  
9560 Feldkirchen  
AUSTRIA

 [support@go-e.com](mailto:support@go-e.com)

 +43 4276 62400

[www.go-e.com](http://www.go-e.com)

## Online Support

[www.go-e.com](http://www.go-e.com)

